

1. The time that the lantern will operate on a new set of batteries depends on how it is used. Alkaline batteries are recommended for maximum time of operation and minimum cost of operation. Approximate Operation Time (with Alkaline Batteries) up to 24 hours on low, 12 hours on high.
2. This lantern may not light at temperatures below 20°F (-7°C).
3. When the bulb is not lit to full brilliance, batteries should be replaced.
4. IMPORTANT: Do not leave discharged batteries in the lantern for an extended period of time as this could permanently damage the lantern. If your lantern is damaged due to battery leakage, refer to battery manufacturer's warranty for repair or replacement.
5. To clean the outside of the lantern and globe, use only a damp cloth and mild dishwashing liquid.
6. For repair service, call 1-800-835-3278 TOLL FREE in the United States or 1-800-387-6161 in Canada for location of your nearest service center. If the lantern must be returned to product and mail to service center with shipping and description of problem to service center with shipping and insurance prepaid. (Do not ship product with batteries loaded.)

THINGS YOU SHOULD KNOW

Fluorescent tube(s) contains mercury (Hg) and must be recycled or disposed of according to local, state or federal laws. Call (800) 835-3278 or visit www.coleman.com/recycle for recycling instructions or safe disposal locations.

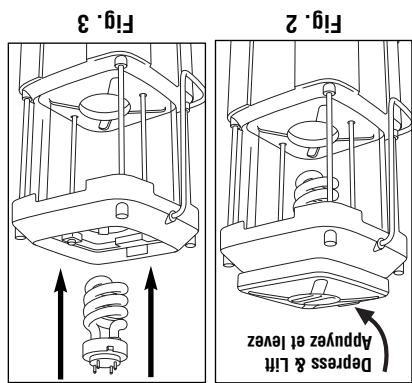

1. With lantern in normal upright position, remove top cover by depressing tab on cap and lifting off the cap. (See Fig. 2.)
2. Grasp bulb and lift out.
3. Install new bulb and make sure notches on bulb fit correctly into grooves in lantern. (See Fig. 3.)
4. To replace cap, align locking tabs on cap & lantern.

BULB REPLACEMENT

NOTE: This lantern uses a 15-watt Spiral Tube Fluorescent Bulb (See Parts List).



5-Year Limited Warranty

The Coleman Company, Inc. ("Coleman") warrants that for a period of five years from the date of original retail purchase, this product will be free from defects in material and workmanship. Coleman, at its option, will repair or replace this product or any component of the product found to be defective during the warranty period. Replacement will be made with a new or remanufactured product or component. If the product is no longer available, replacement may be made with a similar product of equal or greater value. No warranty is provided for batteries and lightbulbs. This is your exclusive warranty.

This warranty is valid for the original retail purchaser from the date of initial retail purchase and is not transferable. Keep the original sales receipt. Proof of purchase is required to obtain warranty performance. Coleman dealers, service centers, or retail stores selling Coleman® products do not have the right to alter, modify or in any way change the terms and conditions of this warranty.

What This Warranty Does Not Cover

This warranty does not cover normal wear of parts, parts that are not genuine Coleman® parts, or damage resulting from any of the following: negligent use or misuse of the product; use on improper voltage or current; commercial use of the product; use contrary to the operating instructions; disassembly, repair or alteration by anyone other than Coleman or an authorized service center. Further, the warranty does not cover Acts of God, such as fire, flood, hurricanes and tornadoes. Warranty void if damage to product results from the use of a part other than a genuine Coleman® part.

COLEMAN SHALL NOT BE LIABLE FOR DEFECTS THAT ARE CAUSED BY THE USE OF UNAUTHORIZED PARTS OR SERVICE. COLEMAN SHALL NOT BE LIABLE FOR ANY INCIDENTAL OR CONSEQUENTIAL DAMAGES CAUSED BY THE BREACH OF ANY EXPRESS OR IMPLIED WARRANTY OR CONDITIONS. EXCEPT TO THE EXTENT PROHIBITED BY APPLICABLE LAW, ANY IMPLIED WARRANTY OF MERCHANTABILITY OR FITNESS FOR A PARTICULAR PURPOSE IS LIMITED IN DURATION TO THE DURATION OF THE ABOVE WARRANTY OR CONDITIONS. SOME STATES, PROVINCES, OR JURISDICTIONS DO NOT ALLOW THE EXCLUSION OR LIMITATION OF INCIDENTAL OR CONSEQUENTIAL DAMAGES OR LIMITATIONS ON HOW LONG AN IMPLIED WARRANTY LASTS, SO THE ABOVE LIMITATIONS OR EXCLUSION MAY NOT APPLY TO YOU. THIS WARRANTY GIVES YOU SPECIFIC LEGAL RIGHTS, AND YOU MAY ALSO HAVE OTHER RIGHTS THAT VARY FROM STATE TO STATE OR PROVINCE TO PROVINCE.

How to Obtain Warranty Service

Take the product to an authorized Coleman service center. You can find the nearest authorized Coleman service center by visiting www.coleman.com or calling 1-800-835-3278 or TDD 316-832-8707 in the United States or 1 800 387-6161 in Canada. If a service center is not conveniently located, attach to the product a tag that includes your name, address, daytime telephone number and description of the problem. Include a copy of the original sales receipt. Carefully package the product and send either by **courier** or **insured mail** with shipping and insurance prepaid to:

For products purchased in the United States:
The Coleman Company, Inc.
3600 North Hydraulic
Wichita, KS 67219

For products purchased in Canada:
Sunbeam Corporation (Canada) Limited
DBA Jarden Consumer Solutions
20B Hereford Street
Brampton (Ontario) L6Y 0M1

The costs of transporting the product to Coleman or an authorized service center for warranty service is the responsibility of the purchaser.

**DO NOT RETURN THIS PRODUCT TO THE PLACE OF PURCHASE.
DO NOT SHIP WITH THE BATTERIES INSTALLED.**

If you have any questions regarding this warranty please call 1-800-835-3278 or TDD 316-832-8707.

U.S. Patents 5,758,949; 6,030,094

©2007 The Coleman Company, Inc. All rights reserved.
Coleman®, and Pack-Away® are registered trademarks of The Coleman Company, Inc.



Rev 08/2007

COLEMAN® BATTERY LANTERN

COLEMAN® BATTERY LANTERN / LANTERNE COLEMAN® À PILES



How to Use and Enjoy Your Coleman®

REMOTE CONTROL PACK-AWAY®

BATTERY LANTERN

Profitez au maximum de votre
LANTERNE COLEMAN®

PACK-AWAY® À PILES ET TÉLÉCOMMANDE



8D PACK-AWAY® REMOTE CONTROL LANTERNE PACK-AWAY® À 8 PILES « D » ET TÉLÉCOMMANDE

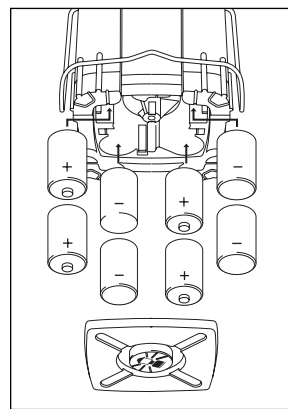

Fig. 1

1. With lantern off, turn upside down and unscrew base by rotating the knob on base cap counterclockwise.
2. Install 8 batteries in the correct orientation as shown on the battery housing. Always be careful that all 8 batteries are installed correctly. (See Fig. 1.)
3. Replace base by screwing the knob on the base cap clockwise until hand tight. Check that base is securely installed in closed position before transporting lantern.

TO INSTALL OR REPLACE BATTERIES

Carefully read all instructions before use and save for future reference. Your new lantern operates on 8 "D" cell batteries. For longest life, use alkaline batteries.

1. With lantern off, turn upside down and unscrew base by rotating the knob on base cap counterclockwise.

2. Install 8 batteries in the correct orientation as shown on the battery housing. Always be careful that all 8 batteries are installed correctly. (See Fig. 1.)

3. Replace base by screwing the knob on the base cap clockwise until hand tight. Check that base is securely installed in closed position before transporting lantern.

1. Install one 12V A23 alkaline battery (included with lantern) in the transmitter.
2. Preset the rotary switch on the lantern to the "REMOTE CONTROL" mode.
3. Press the button to turn the lantern on/off and switch between high and low settings. The green LED indicator light will turn on each time the button is pressed on the transmitter.
4. To manually operate the lantern, turn the rotary switch to the setting of your choice, other than "REMOTE CONTROL" mode.

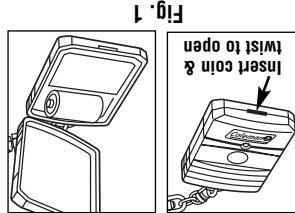

Fig. 1

Insert coin & twist to open

Carefully read all instructions before use and save for future reference.

This device complies with Part 15 of the FCC Rules. Operation is subject to the following two conditions: (1) This device may not cause harmful interference, and (2) This device must accept any interference received, including interference that may cause undesired operation.

Warning: Changes or modifications to this unit not expressly approved by the party responsible for compliance could void the user's authority to operate this equipment.

Note: This equipment has been tested and found to comply with the limits for ISM equipment, pursuant to Part 18 of the FCC Rules. These limits are designed to provide reasonable protection against harmful interference in a residential installation. This equipment generates, uses and can radiate radio frequency energy and, if not installed and used in accordance with the instructions, may cause harmful interference to radio communications. However, there is no guarantee that interference will not occur in a particular installation. If this equipment does cause harmful interference to radio or television reception, which can be determined by turning the equipment off and on, the user is encouraged to try to correct the interference by one or more of the following measures:

- Reorient or relocate the receiving antenna.
- Increase the separation between equipment and receiver.
- Connect the equipment into an outlet on a circuit different from that which the receiver is using.
- Consult the dealer or an experienced radio/TV technician for help.

MODE D'EMPLOI DE LA TÉLÉCOMMANDE

Lisez ces instructions et gardez-les pour les consulter au besoin.

- Placez une pile alcaline A23 de 12 volts (fournie avec la lanterne) dans l'émetteur.
- Préréglez l'interrupteur rotatif de la lanterne à télécommande (« REMOTE CONTROL »); le voyant à DEL de la lanterne s'allumera.
- Pressez le bouton de l'émetteur pour allumer ou éteindre la lanterne et passer de haute à basse intensité. Le voyant à DEL vert s'allumera à chaque pression.
- Pour utiliser manuellement la lanterne, réglez l'interrupteur rotatif à toute position autre qu'au mode télécommande (« REMOTE CONTROL »).

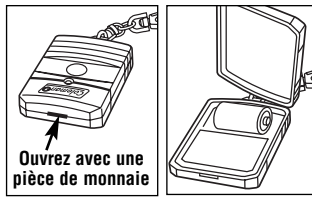

Fig. 1

Cet appareil se conforme aux normes de sécurité de la partie 15 de la FCC. L'utilisation est assujettie aux deux conditions suivantes:
(1) cet appareil ne doit pas causer de brouillage préjudiciable, et (2) cet appareil doit accepter toute interférence reçue, même si celle-ci risque d'entraîner un fonctionnement inopportun.

Avertissement: Tous changements ou modifications apportés, quels qu'ils soient, n'étant pas expressément approuvés par le parti responsable de la conformité risquent, pour l'utilisateur, d'annuler son droit d'utiliser l'appareil.

Remarque: Cet appareil a été soumis aux tests d'usage et se conforme aux limites établies pour l'équipement ISM, conformément à la partie 18 du règlement FCC. Ces limites ont pour but de procurer une protection raisonnable contre le brouillage préjudiciable dans un immeuble d'habitation. Cet appareil produit, utilise et peut émettre des fréquences radioélectriques; s'il n'est pas installé et employé conformément aux instructions préconisées, il peut causer des parasites nuisant aux radiocommunications.

Il n'existe toutefois pas de garantie assurant que le brouillage ne prenne pas place dans certains immeubles. Si l'appareil ne cause pas de parasites nuisibles à la réception des radiocommunications ou des signaux de télévision – ce qui peut être établi en le mettant hors tension puis sous tension – l'utilisateur peut essayer de rectifier cet état de chose en adoptant une ou plusieurs des mesures suivantes:

- changer l'orientation ou l'emplacement de l'antenne de réception;
- augmenter l'écart entre l'appareil et le récepteur;
- brancher l'appareil sur un circuit différent de celui sur lequel est branché le récepteur; ou enfin
- consulter le détaillant ou bien un spécialiste en radio et télévision chevronné.

MISE EN PLACE OU REMPLACEMENT DES PILES

Lisez attentivement les instructions fournies et gardez-les pour les consulter au besoin.

Votre nouvelle lanterne est alimentée par 8 piles « D ». Les piles alcalines procurent l'autonomie la plus longue.

- Mettez la lanterne éteinte sens dessus dessous et dévissez la base en tournant son bouton en sens antihoraire.
- Placez les 8 piles tel qu'illustré, en les orientant exactement tel qu'indiqué dans le logement de piles. Assurez-vous que les 8 piles soient correctement placées. (Fig. 1.)
- Replacez la base en vissant son bouton en sens horaire; ne le serrez qu'à la main. Assurez-vous que la base soit fermement installée et fermée avant de transporter la lanterne.

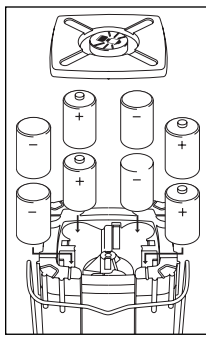

Fig. 1

REEMPLACEMENT DE L'AMPOULE

REMARQUE: Cette lanterne utilise une ampoule à tube fluo en spirale de 15 watts (numéro de pièce donné dans la nomenclature).

- La lanterne étant en position normale de fonctionnement, appuyez sur la patte du couvercle et levez ce dernier. (Fig. 2.)
- Saisissez l'ampoule et sortez-la.
- Installez l'ampoule neuve en veillant à ce que ses ergots s'adaptent convenablement dans les rainures à cet effet de la lanterne. (Fig. 3.)
- Remplacez le couvercle en alignant ses pattes de blocage avec la lanterne.

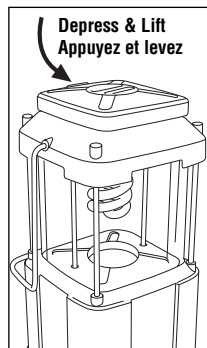

Fig. 2

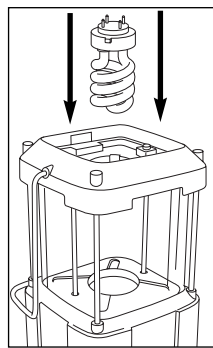

Fig. 3



Contenant du mercure (Hg), les tubes fluorescents doivent être recyclés ou jetés conformément aux lois municipales, provinciales et fédérales. Appelez le (800) 387-6161 ou bien visitez www.coleman.com/recycle pour obtenir les renseignements de recyclage ou l'adresse d'un point de collecte approprié.

RENSEIGNEMENTS ESSENTIELS

- L'autonomie d'un jeu de piles neuves dépend du mode d'utilisation de la lanterne. Conseillées, les piles alcalines fournissent l'autonomie optimale au prix de revient le plus bas. L'autonomie approx. (de piles alcalines) est de 24 heures à bas et 12 heures à haut.
- Il est possible que cette lanterne ne s'allume pas au-dessous de 20 °F (-7 °C).
- Les piles devraient être changées lorsque l'ampoule ne fournit plus le flux lumineux optimal.
- IMPORTANT:** Ne laissez pas de piles épuisées dans la lanterne pendant de longues périodes, vous pourriez endommager irrémédiablement la lanterne. Si des piles qui fuient abîment la lanterne, consultez la garantie de leur fabricant en vue de la réparation ou du remplacement.
- N'utilisez qu'un linge humide et du détergent à vaisselle doux pour nettoyer l'extérieur ainsi que le globe de la lanterne.
- En cas de panne, composez SANS FRAIS D'INTERURBAIN le 1 800 835-3278 aux États-Unis ou bien le 1 800 387-6161 au Canada, pour obtenir l'adresse du plus proche centre de réparation. Si vous devez y envoyer la lanterne, veuillez joindre vos nom, adresse et une description de la panne à la lanterne; enlevez les piles puis postez le colis au centre de réparation en port payé. (N'expédiez pas de lanterne contenant des piles.)

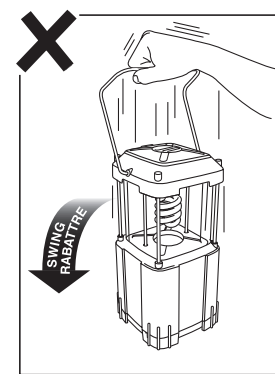
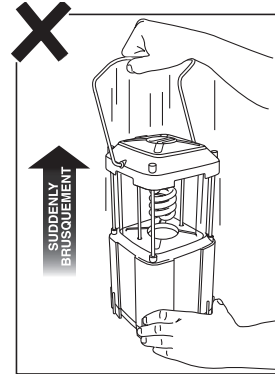
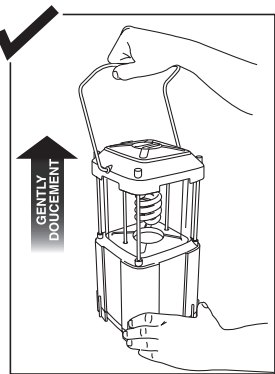

Parts List

- 5317-1501 Cap with switch, black
- 2000000874 15W Spiral Tube
- 5317-1121 Base Cap w/knob, black
- 5317-1201 Remote Control Transmitter (One 12V A23 Alkaline battery included)

Nomenclature

- 5317-1501 Couvercle et interrupteur, noir
- 2000000874 Tube en spirale de 15 watts
- 5317-1121 Base avec bouton, noir
- 5317-1201 Émetteur de la télécommande (Une pile alcaline A23 de 12 V a inclus)

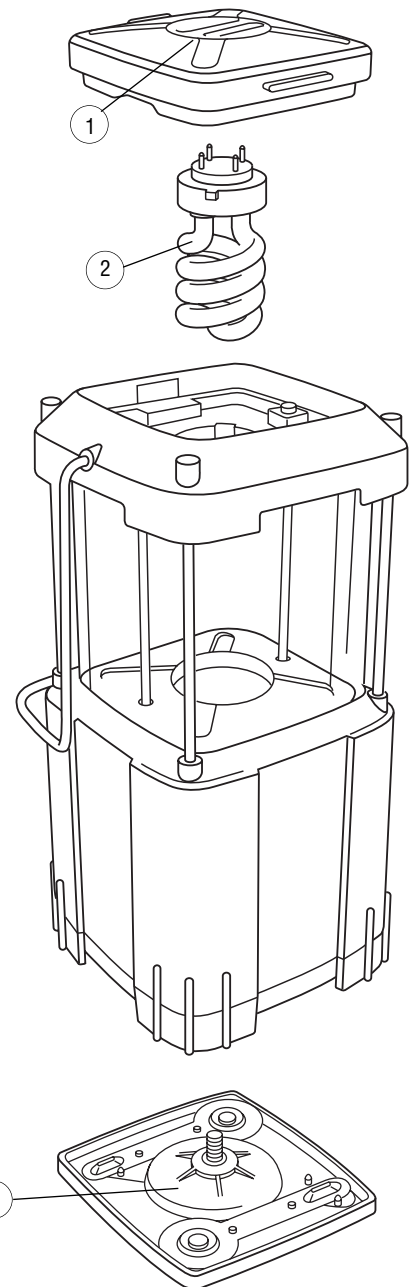

LANterne COLEMAN® À BATTERIE

Garantie limitée de 5 ans

The Coleman Company, Inc. (« Coleman ») garantit cet article contre tout vice de matériau et de fabrication pendant une période de cinq (5) ans à compter de la date de l'achat. Coleman se réserve le droit de choisir entre réparer ou remplacer cet article ou toute pièce de celui-ci dont la défectuosité a été constatée au cours de la période de garantie. Le remplacement se fera au moyen d'un produit neuf ou remanufacturé ou bien d'une pièce neuve ou remanufacturée. Si l'article n'est plus disponible, il sera remplacé par un article semblable, de valeur égale ou supérieure. La présente constitue votre garantie exclusive.

Cette garantie n'est valable que pour l'acheteur au détail original à partir de la date de l'achat au détail initial et elle n'est pas transférable. Veuillez conserver le reçu d'achat original. La preuve d'achat est exigée pour tout service couvert par la garantie. Les concessionnaires Coleman, les centres de service et les détaillants qui vendent des articles Coleman® n'ont pas le droit d'altérer, de modifier ou de changer d'une manière quelconque les modalités de cette garantie.

Ce que ne couvre pas cette garantie

Cette garantie ne couvre pas l'usure normale des pièces, les pièces autres que les pièces authentiques Coleman® ou l'endommagement attribuable à toute raison suivante: à la négligence, à l'utilisation abusive du produit, au branchement sur un circuit de tension ou courant inapproprié, à l'utilisation commerciale du produit, au non-respect du mode d'emploi, au démontage et à la réparation ou à l'altération par quiconque, sauf Coleman ou un centre de service agréé Coleman. Cette garantie ne couvre pas non plus les cas de force majeure comme incendies, inondations, ouragans et tornades. La garantie est automatiquement annulée si l'endommagement du produit découle de l'utilisation d'une pièce autre qu'une pièce de marque Coleman®.

COLEMAN N'ASSUME AUCUNE RESPONSABILITÉ POUR LES VICES RÉSULTANT DE L'EMPLOI DE PIÈCES NON AUTORISÉES OU DE RÉPARATIONS EXÉCUTÉES PAR UN PERSONNEL NON AUTORISÉ. COLEMAN DÉCLINE TOUTE RESPONSABILITÉ EN CAS DE DOMMAGES ACCESSOIRES OU INDIRECTS RÉSULTANT DU NON-RESPECT DE TOUTE GARANTIE OU CONDITION EXPLICITE OU IMPLICITE. SAUF DANS LA MESURE INTERDITE PAR LA LÉGISLATION PERTINENTE, TOUTE GARANTIE IMPLICITE DE QUALITÉ COMMERCIALE OU D'APPLICATION À UN USAGE PARTICULIER EST LIMITÉE À LA DURÉE DE LA GARANTIE OU CONDITION CI-DESSUS. CERTAINS ÉTATS ET CERTAINES PROVINCES OU JURIDICTIONS INTERDISSENT D'EXCLURE OU DE LIMITER LES DOMMAGES ACCESSOIRES OU INDIRECTS, OU NE PERMETTENT PAS LA LIMITATION DE LA DURÉE D'APPLICATION DE LA GARANTIE IMPLICITE, DE SORTE QUE VOUS POUVEZ NE PAS ÊTRE ASSUJETI AUX LIMITES OU EXCLUSIONS ÉNONCÉES CI-DESSUS. CETTE GARANTIE VOUS CONFÈRE DES DROITS JURIDIQUES PRÉCIS ET VOUS POUVEZ AVOIR D'AUTRES DROITS, CES DROITS VARIANT D'UN ÉTAT OU D'UNE PROVINCE À L'AUTRE.

Comment obtenir le service prévu par la garantie

Apportez l'article à un Centre de service agréé Coleman. Pour obtenir l'adresse du plus proche centre de service agréé Coleman, visitez le www.colemancanada.ca ou bien composez le 1 800 835-3278 ou le ATS 316-832-8707 aux États-Unis, le 1 800 387-6161 au Canada. S'il n'y a pas de centre de service facile d'accès, fixez une étiquette sur l'article précisant vos nom, adresse, numéro de téléphone le jour et la description de la défectuosité. Veuillez inclure une copie du reçu d'achat original. Emballez soigneusement le produit et envoyez le colis en port et assurance payés, par messageries ou autre service, avec valeur déclarée, à l'une des adresses suivantes:

Produits achetés aux États-Unis:
The Coleman Company, Inc.
3600 North Hydraulic
Wichita, KS 67219

Produits achetés au Canada:
Sunbeam Corporation (Canada) Limited
DBA Jarden Consumer Solutions
20B Hereford Street
Brampton (Ontario) L6Y 0M1

Les frais de transport du produit à Coleman ou à un centre de service agréé, en vue de la réparation sous garantie du produit, incombent à l'acheteur.
NE RETOURNEZ PAS CE PRODUIT AU LIEU D'ACHAT. N'EXPÉDIEZ PAS DE PRODUIT DANS LEQUEL SOIENT INSÉRÉES DES PILES.
Si vous avez toute question quant à cette garantie, veuillez composer le 1 800 835-3278 ou le ATS 316-832-8707 aux États-Unis, et le 1 800 387-6161 au Canada.

Brevets États-Unis 5,758,949; 6,030,094

©2007 The Coleman Company, Inc. Tous droits réservés.
Coleman®, et Pack-Away® sent enregistrées des marques déposées de The Coleman Company, Inc.

