

DO NOT PRINT THIS PAGE

Printing Notes:

Material: White washable and tear resistant non-woven fabric, such as Tyvek.

Ink: Black

Resolution: 150 DPI or above

Printing method: Offset Printing

Size: 8.27 x 11.69 (A4) in (W x H)

*This drawing contains proprietary information and trade secrets of The Coleman Company, Inc.
Unauthorized use or copying is prohibited.*

| | | | | | | | |
|---------------------------------------|-------------------|---------------------------------------|-----------|---------------|-----------|----------------------------------|----------|
| METRIC (INCH) | | | | | | | |
| CRITICAL DIMENSION | | | | | | | |
| CHECKING IS COMPULSORY | | | | | | | |
| VOLUME | cm ³ | 01 | 16-OCT-13 | NEW | | Rainy X | 20032608 |
| MASS | grams | REV. | DATE | MODIFICATIONS | | NAME | ECN NO. |
| DENSITY | g/cm ³ | MATERIAL: SEE NOTES | | | | <i>The Coleman Company, Inc.</i> | |
| GENERAL TOLERANCES EXCEPT AS NOTED | | FINISH SPEC.: SEE NOTES | | | | Wichita, Kansas USA 67219 | |
| 0 TO | 6mm = ±0.1 | SCALE: | | DATE: | DRAWN BY: | APPROVED BY: | REVISION |
| >6 TO | 30mm = ±0.2 | 1:1 | 16-OCT-13 | Rainy X | ID | | 01 |
| >30 TO | 80mm = ±0.3 | NAME: | | | | PART NO.: | |
| >80 TO | 180mm = ±0.4 | Instruction Sheet for Instant Shelter | | | | 4010030945 | |
| >180mm | = ±0.5 | | | | | | |
| ANGULAR | = ± 3° | | | | | | |



SHELTER SETUP INSTRUCTIONS

Instant Shelter

(The product may look different from yours. It is for illustration purpose only.)

Before you begin

- Read all instructions before set up.
- Select a level site clear of rocks, branches, and other hard or sharp objects, to install your shelter.
- ⚠ **WARNING:** Keep clear of overhead power lines.
- Do not set up your shelter under trees because of potential lightning strikes or falling tree limbs in inclement weather.
- Secure with **all** stakes and guylines provided to prevent property damage or personal injury.
- For best results in windy conditions, position narrow end of shelter into the wind.
- Do not drop shelter.
- Do not bounce shelter bag on its end to remove shelter, as these actions may damage the frame.
- THIS RECREATIONAL PRODUCT REQUIRES A MINIMUM OF TWO PEOPLE TO ASSEMBLE.
- Under no circumstances should this product be used to cover automobiles, marine products or similar items.

CAUTION: Avoid pinch points when opening and closing the shelter frame.

1 Extend the Shelter Frame

- With two persons standing at diagonal corners of the structure, grab the leg, and pull out to unfold frame. (Fig. 1)

NOTE: Do not unfold frame completely. This will allow easier fit for draping shelter top over frame.

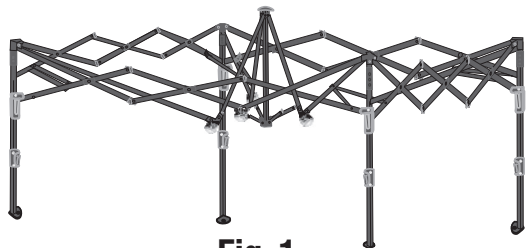

Fig. 1

Optional part for different tent.

2 Set up the Shelter

- Erect vent supports for ventilation. (Fig. 2)
- Drape shelter top over frame. (Fig. 3)
- Attach hook and loop fasteners, located on corners of shelter top, to four corners of frame post. (Fig. 3A)
- Secure shelter top to frame by attaching clips to frame post. (Fig. 3B)

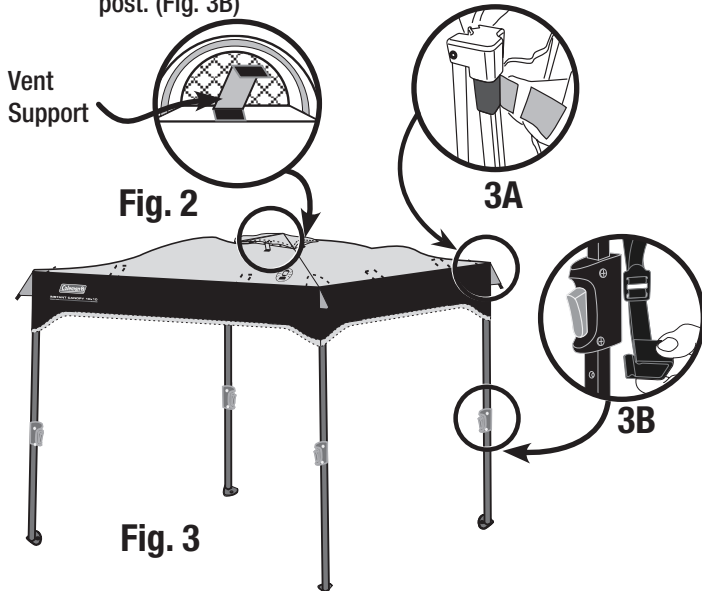

Fig. 3

- Pull up sliding bracket located on upper portion of leg until push button snaps into place. (Fig. 4) This will ensure top of frame is fully extended.

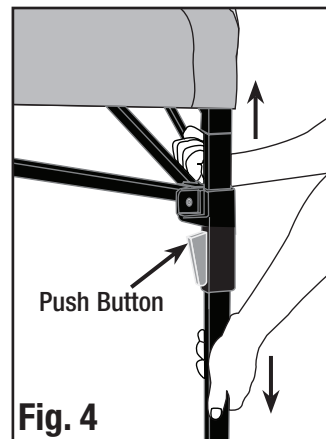

Fig. 4

HANDY TIP: To fully engage the push button, grip the top and bottom frame members and squeeze as shown in Fig. 4A. Be careful to avoid pinch points.

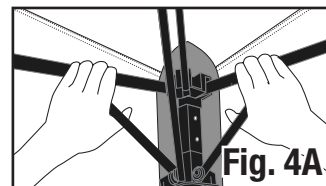

Fig. 4A

- Secure shelter top to frame with hook & loop fasteners provided. (Fig. 5 & 6)

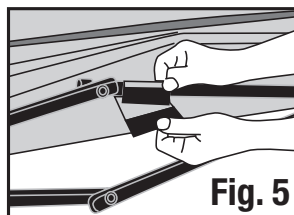

Fig. 5

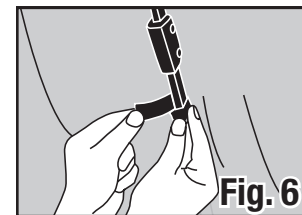

Fig. 6

3 Adjust the Height

- Adjust desired height until push button locks into place, making sure all four posts are level. (Fig. 7 & 8)

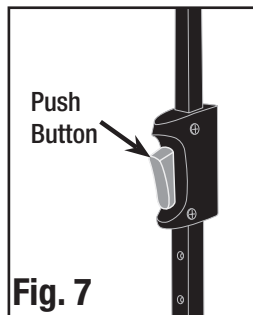

Fig. 7

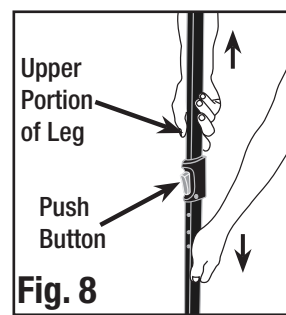

Fig. 8

4 Stake the Shelter

- Secure shelter by driving stakes through the holes in the base of each frame post. (Fig. 9)

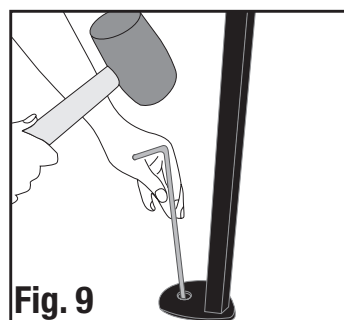

Fig. 9

(continued on other side)

5 Secure the Guylines

- Attach and stake out guylines. (Fig. 10)

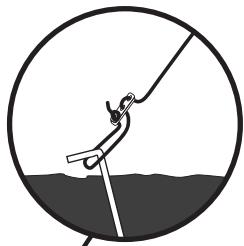

Fig. 10



6 Disassembly

- Remove stakes and guylines. (Fig. 10 & 9)
- Lower the frame one post at a time by pressing the push button locks located on lower portion of posts. (Fig. 11)
- Remove the top from frame and fold for storage.
- Press the push buttons found at upper corners of the frame. (Fig. 12) Collapse shelter frame and store in carry case.

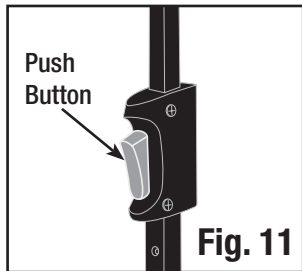

Fig. 11

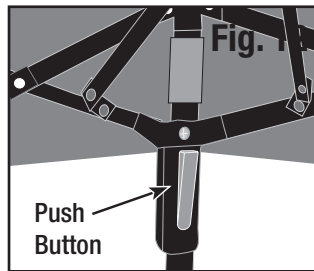

Fig. 12

7 To Store

1. All stakes must be placed in the storage bag to prevent damage to the fabric items placed in the carry case.
2. Make sure all components are clean and dry before placing in carry case.
3. Store in a clean, dry area.

Things You Should Know:

- Under certain conditions (cold weather, high humidity, etc.) condensation will form on the inside of your shelter. Condensation is caused by water vapor from your breath, perspiration, or any wet clothing inside the shelter. It is **NOT LEAKAGE** through the shelter fabric.
- Tree limbs, tree sap, bird droppings, or moisture steadily dripping off tree limbs can cause damage to the shelter fabric and its coating resulting in leaks or loss of flame-resistant properties.

- Never store shelter, even for a short period of time, without drying it thoroughly and brushing off caked dirt. Do not pack stakes inside your shelter. Use a separate storage bag.
- Stakes should be removed by pulling on the stake itself. **NEVER PULL ON THE SHELTER TO REMOVE STAKES AS THIS COULD RESULT IN PROPERTY DAMAGE OR PERSONAL INJURY.**
- Do not leave your shelter set-up for weeks at a time. Be aware that exposure to ultraviolet rays from the sun can seriously damage material and/or cause it to become discolored.
- This product is not intended to be used during heavy rain, wind, hail, snow or other inclement weather. Excess water build-up can cause the frame system to become unstable, and possibly collapse, causing injury.
- The shelter top, screen, and sun wall (if included) should be carefully removed during windy conditions to avoid damage to product or personal injury.
- **DO NOT** use gas or flame sources under or near this product.

⚠ WARNING: KEEP ALL FLAME AND HEAT SOURCES AWAY FROM THIS TENT FABRIC.

This tent meets the flammability requirements of CPAI-84. This tent is made of flame-resistant fabric. It is not fireproof. The fabric will burn if left in continuous contact with a flame source. The application of any foreign substance to the tent fabric may render the flame-resistant properties ineffective.



The Coleman Company, Inc. • 3600 North Hydraulic • Wichita, Kansas 67219 U.S.A.
 1-800-835-3278 in the United States • www.coleman.com
 Sunbeam Corporation (Canada) Limited • DBA Jarden Consumer Solutions
 20B Hereford Street • Brampton, ON L6Y 0M1
 1-800-387-6161 in Canada • www.coleman.com

MADE IN CHINA

© 2013 The Coleman Company, Inc. All rights reserved.
 Coleman®, Coleman®, and are registered trademarks of The Coleman Company, Inc.

4010030945 (ECN20032608-01)

Avant de commencer

- Lisez toutes les instructions avant d'entreprendre le montage.
- Choisissez un site plat, sans roches, branches et autres objets durs ou pointus pour installer votre abri.

⚠ AVERTISSEMENT: Éloignez la tente des lignes électriques aériennes.

- N'installez pas votre abri sous des arbres afin d'éviter les risques de foudroiement ou de branches qui tombent en cas de température inclémte.
- Immobilisez la tente avec **tous** les piquets et haubans prévus pour éviter les dommages matériels et les blessures corporelles.
- Pour de meilleurs résultats lorsqu'il y a du vent, installez l'abri de façon à ce que le côté le plus étroit fasse face au vent.
- Ne laissez pas tomber l'abri.
- Ne frappez pas le sac de l'abri par terre pour faire sortir l'abri puisque cette action peut endommager l'armature.
- LE MONTAGE DE CE PRODUIT RÉCRÉATIF NÉCESSITE LA PRÉSENCE D'AU MOINS DEUX PERSONNES.
- N'utilisez en aucune circonstance cet article pour abriter automobiles, produits nautiques ou articles semblables.

ATTENTION: Évitez les points de pincement lorsque vous ouvrez ou fermez l'armature de la tente.

1 Ouvrir l'armature de l'abri

- Avec une autre personne, tenez-vous chacun à des coins opposés de l'armature en diagonale, attrapez un pied et tirez pour déplier l'armature. (Fig. 1)

REMARQUE: Ne déployez pas l'armature complètement. Ceci permettra d'installer plus facilement la toile de l'abri sur l'armature.

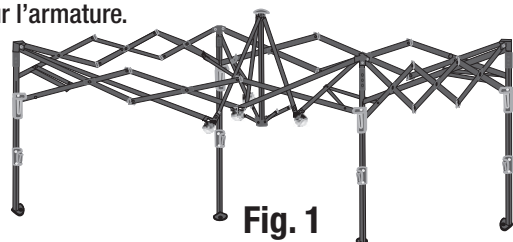
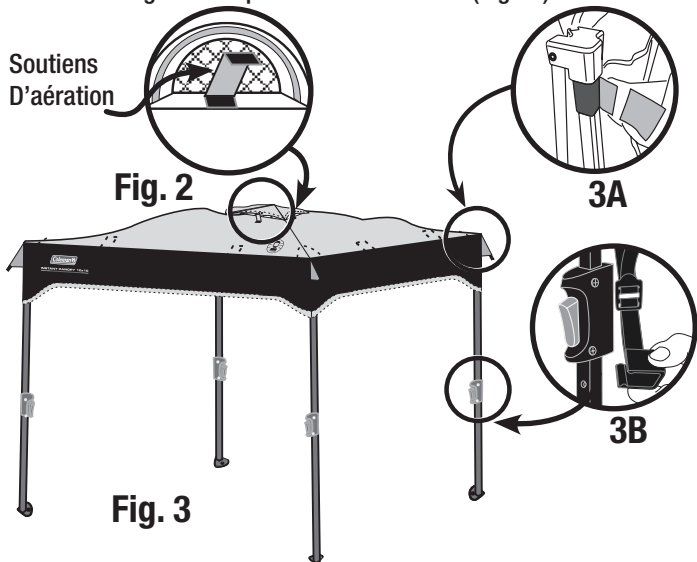

Fig. 1

Pièce optionnelle pour une tente différente.

2 Installer l'abri

- Ériger les soutiens d'aération pour assurer la ventilation. (Fig. 2)
- Étendez la toile par dessus l'armature. (Fig. 3)
- Attachez les attaches en nylon qui sont situées aux coins de la toile de l'abri, aux quatre coins des poteaux de l'armature. (Fig. 3A)
- Fixez solidement la toile de l'abri à l'armature en attachant les agrafes au poteau de l'armature. (Fig. 3B)



Soutiens D'aération

Fig. 2

3A

3B

Fig. 3

- Tirez sur le bras coulissant situé dans la partie du haut du pied jusqu'à ce que le bouton-poussoir se mette en place d'un bruit sec. (Fig. 4) Ceci assurera que la toile de l'abri est entièrement étirée.

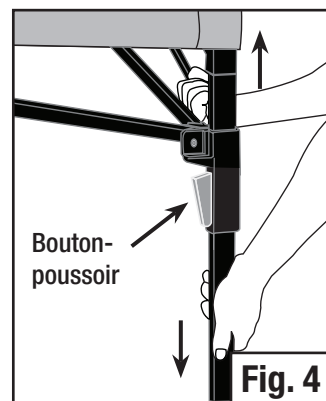

Fig. 4

CONSEIL UTILE:

Afin d'enclencher correctement le bouton-poussoir, tenez les tiges du haut et du bas de l'armature et serrez-les tel qu'illustré à la figure 4A. Faites attention de ne pas vous pincer.

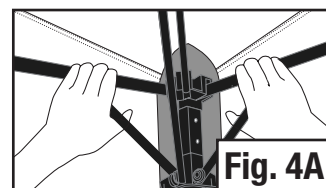

Fig. 4A

- Fixez solidement la toile de l'abri à l'armature grâce aux fermetures à boucles et à crochets qui vous sont fournies. (Fig. 5 & 6)

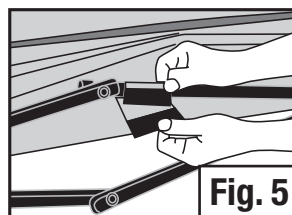

Fig. 5

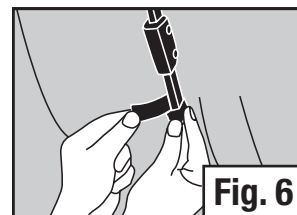

Fig. 6

3 Ajuster la hauteur

- Ajustez l'abri à la hauteur désirée jusqu'à ce que les boutons-poussoir s'enclenchent correctement tout en s'assurant que les quatre poteaux sont égaux. (Fig. 7 & 8)

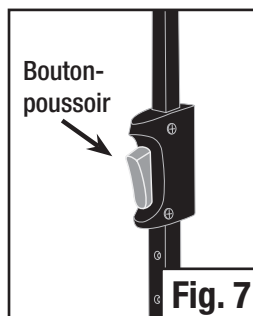

Fig. 7

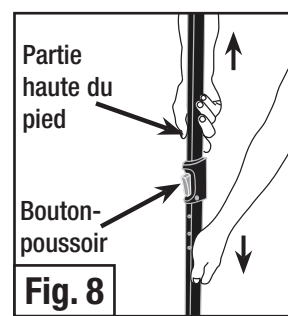

Fig. 8

4 Fixer l'abri

- Fixez solidement l'abri en faisant passer les piquets dans les trous à la base de chaque poteau de l'armature. (Fig. 9)

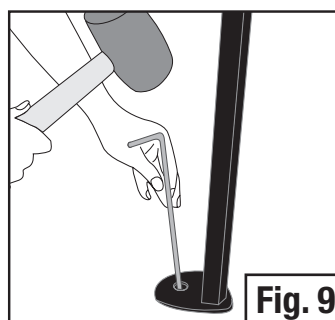

Fig. 9

5 Immobilisez les haubans

• Attachez et ancrez les haubans. (Fig. 10)

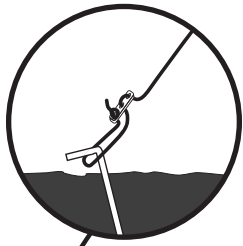

Fig. 10



6 Démontage

- Enlevez les haubans et les piquets. (Fig. 10 & 9)
- Abaissez l'armature un poteau à la fois en appuyant sur les boutons-poussoir situés sur la partie du bas des poteaux. (Fig. 11)
- Enlevez la toile de l'armature et pliez-la avant de la ranger.
- Appuyez sur les boutons-poussoir qui se trouvent aux coins supérieurs de l'armature. (Fig. 12) Repliez l'armature de l'abri et rangez-la dans le sac servant à la transporter.

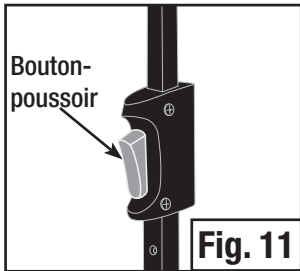

Fig. 11

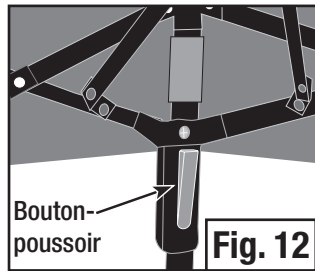

Fig. 12

7 Rangement

1. Tous les piquets doivent être rangés dans le sac de rangement afin d'éviter qu'ils n'abîment les articles en tissu placés dans le sac servant à transporter.
2. Assurez-vous que tous les morceaux sont propres et secs avant de les mettre dans le sac.
3. Rangez l'abri dans un endroit propre et sec.

Renseignements essentiels:

- Dans certaines conditions climatiques (température froide, humidité élevée, etc.) de la condensation se formera à l'intérieur de votre abri. La condensation provient des vapeurs d'eau de votre haleine, transpiration ou tout autre vêtement mouillé se trouvant dans l'abri. Ceci ne signifie PAS qu'il y a UNE FUITE dans la toile de l'abri.
- Des branches d'arbres, de la sève d'arbre, des déjections d'oiseaux ou de l'humidité coulant régulièrement de branches

- d'arbres peuvent endommager la toile ainsi que son revêtement, ce qui pourrait mener à des fuites ou à la perte de ses propriétés ignifuges.
- Ne rangez jamais l'abri, même pour une courte période de temps, sans le faire sécher complètement et sans balayer la terre séchée. Ne rangez pas les piquets dans votre abri. Servez-vous d'un sac de rangement séparé.
- Les piquets doivent être en tirant sur le piquet. **NE TIREZ JAMAIS SUR L'ABRI POUR ENLEVER LES PIQUETS PUISQUE CECI POURRAIT ENDOMMAGER VOTRE MATÉRIEL OU ENGENDRER DES BLESSURES.**
- Ne laissez pas votre abri installé pendant plusieurs semaines. Sachez que le contact prolongé des rayons ultraviolets du soleil peuvent sérieusement endommager la toile et/ ou la décolorer.
- Ce produit n'est pas destiné à l'emploi durant forte pluie, vent, grêle, neige ou autres intempéries. L'eau accumulée pourrait déstabiliser l'armature et peut-être même la faire s'effondrer.
- La toile de l'abri, le moustiquaire et le pare-soleil (s'il est inclus doivent être soigneusement enlevés lorsqu'il vente afin d'éviter que le produit ne se brise ou que quelqu'un ne se blesse.
- N'utilisez NI gaz NI source de flammes sous ou près du produit.

⚠ AVERTISSEMENT : ÉLOIGNEZ LE TISSU DE CETTE TENTE DES FLAMMES ET DE TOUTE SOURCE DE CHALEUR.

Cette tente est conforme à la norme d'inflammabilité CPAI-84. Cette tente est fabriquée d'un tissu résistant au feu, mais qui n'est pas ininflammable. Ce tissu brûlera s'il est laissé en contact continu avec une source d'inflammation. Appliquer toute substance étrangère sur le tissu peut neutraliser les propriétés de résistance aux flammes.



The Coleman Company, Inc. • 3600 North Hydraulic • Wichita, Kansas 67219 U.S.A.
1-800-835-3278 aux États-Unis • www.coleman.com
Sunbeam Corporation (Canada) Limited • DBA Jarden Consumer Solutions
20B Hereford Street • Brampton, ON L6Y 0M1
1-800-387-6161 au Canada • www.coleman.com

FABRIQUÉE EN CHINE

© 2013 The Coleman Company, Inc. Tous droits réservés.
Coleman®, Coleman® et  sont des marques déposées de The Coleman Company, Inc.

4010030945 (ECN20032608-01)