

DO NOT PRINT THIS PAGE

Printing Notes:

Material: White washable and tear resistant non-woven fabric, such as Tyvek.

Ink: Black

Resolution: 150 DPI or above

Printing method: Offset Printing

Size: 8.27 x 11.69 in (W x H) A4

*This drawing contains proprietary information and trade secrets of The Coleman Company, Inc.
Unauthorized use or copying is prohibited.*

METRIC [INCH]							
CRITICAL DIMENSION							
CHECKING IS COMPULSORY							
VOLUME	cm ³	01	31-DEC-14	NEW		Rainy X	20044023
MASS	grams	REV.	DATE	MODIFICATIONS		NAME	ECN NO.
DENSITY	g/cm ³	MATERIAL: SEE NOTES				<i>The Coleman Company, Inc.</i>	
GENERAL TOLERANCES EXCEPT AS NOTED		FINISH SPEC.: SEE NOTES				Wichita, Kansas USA 67219	
0 TO	6mm				COMPOSITE- NO	SHEET 1 OF 1	
>6 TO	30mm						
>30 TO	80mm						
>80 TO	180mm						
>180mm							
ANGULAR	= ± 3°	SCALE:	DATE:	DRAWN BY:	APPROVED BY:	REVISION	
		1:1	31-DEC-14	Rainy X	ID	01	
NAME: Instruction Sheet for TENT Elks Bay Instant Hex 8P ,EN/FR						PART NO.:	4010041840



TENT SETUP INSTRUCTIONS

Instant Tent with Rainfly

(The product may look different from yours. It is for illustration purpose only.)

Before you begin

- Read all instructions before set up.
- Select a level site clear of rocks, branches, and other hard or sharp objects, to install your tent.
- ⚠ **WARNING: Keep clear of overhead power lines.**
- Do not set up your tent under trees because of potential lightning strikes or falling tree limbs in inclement weather.
- Secure with **all** stakes and guylines provided to prevent property damage or personal injury.
- For best results in windy conditions, position narrow end of tent into the wind.
- Do not drop tent.
- Do not bounce tent bag on its end to remove tent, as these actions may damage the frame.
- **THIS RECREATIONAL PRODUCT REQUIRES A MINIMUM OF TWO PEOPLE TO ASSEMBLE.**
- Under no circumstances should this product be used to cover automobiles, marine products or similar items.

CAUTION: Avoid pinch points when opening and closing the tent frame.

To Store

1. All stakes must be placed in the storage bag to prevent damage to the fabric items placed in the carry case.
2. Make sure all components are clean and dry before placing in carry case.
3. Store in a clean, dry area.

Things You Should Know:

- Under certain conditions (cold weather, high humidity, etc.) condensation will form on the inside of your tent. Condensation is caused by water vapor from your breath, perspiration, or any wet clothing inside the tent. It is NOT LEAKAGE through the tent fabric.
- Tree limbs, tree sap, bird droppings, or moisture steadily dripping off tree limbs can cause damage to the tent fabric and its coating resulting in leaks or loss of flame-resistant properties.
- Never store tent, even for a short period of time, without drying it thoroughly and brushing off caked dirt. Do not pack stakes inside your tent. Use a separate storage bag.
- Stakes should be removed by pulling on the stake itself. **NEVER PULL ON THE TENT TO REMOVE STAKES AS THIS COULD RESULT IN PROPERTY DAMAGE OR PERSONAL INJURY.**
- Do not leave your tent set-up for weeks at a time. Be aware that exposure to ultraviolet rays from the sun can seriously damage material and/or cause it to become discolored.
- This product is not intended to be used during heavy rain, wind, hail, snow or other inclement weather. Excess water build-up can cause the frame system to become unstable, and possibly collapse, causing injury.
- The tent should be taken down and placed in storage during windy conditions to avoid damage to product or personal injury.
- **DO NOT** use gas or flame sources under or near this product.

⚠ WARNING: KEEP ALL FLAME AND HEAT SOURCES AWAY FROM THIS TENT FABRIC.

This tent meets the flammability requirements of CPAI-84. The fabric may burn if left in continuous contact with any flame source. The application of any foreign substance to the tent fabric may render the flame-resistant properties ineffective. (For U.S.A. Only)

This tent is made of flame-resistant fabric. It is not fireproof. The fabric will burn if left in continuous contact with a flame source. The application of any foreign substance to the tent fabric may render the flame-resistant properties ineffective. (For Canada Only)

How to get repair / replacement kit number

Description	Plastic Clip 16 mm	Plastic Clip 20 mm	Fabric Repair Kit	Plastic Corner Joint	Fabric Joint Cover
Repair Kit	5010000845	5010000846	5010000852	5010000853	5010000855

Parts List

A. Inner tent and frame.....x 1		F. Carry bag.....x 1	
B. Rainfly.....x 1		G. Stake.....x 14	
C. Awning Pole(gray).....x 1			
D. Short Door Pole(gray).....x 1			
E. Long Door Pole(gray).....x 1			

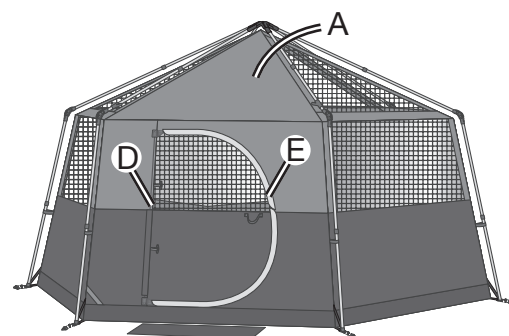

Tent without rainfly

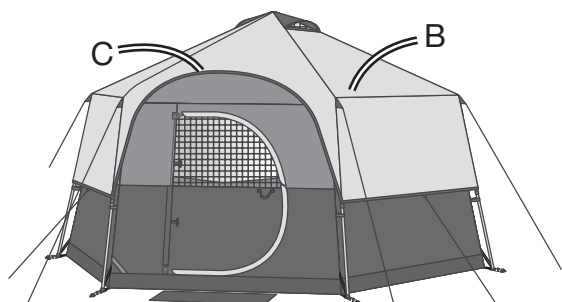

Front view of complete tent

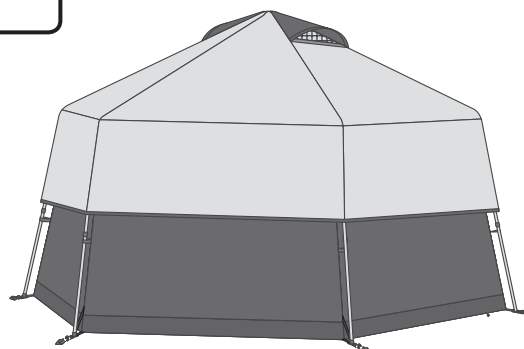

Rear view of complete tent

How to Set Up and Disassemble

1 EXTEND THE TENT FRAME

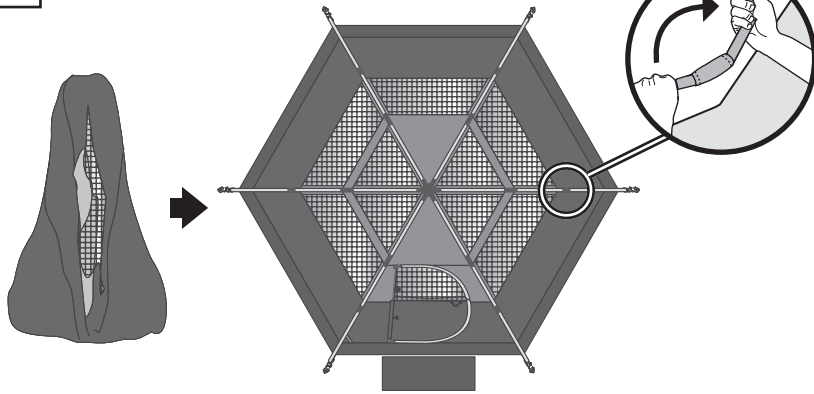

2 ASSEMBLE TENT POLES

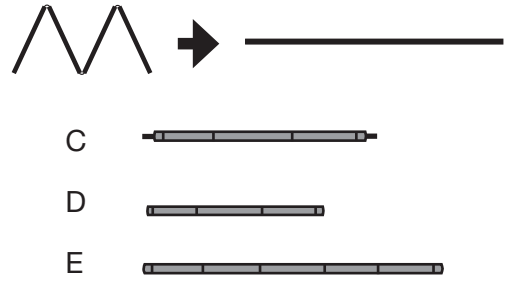

3 RAISE THE TENT

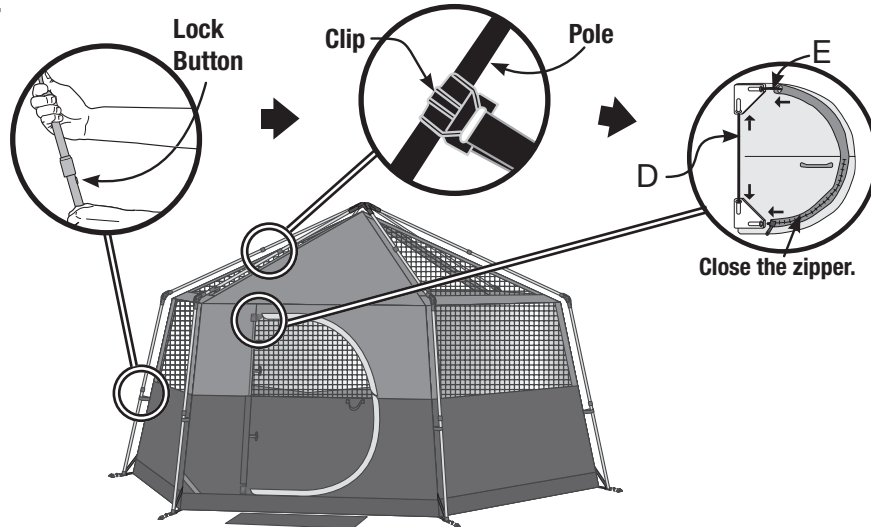

4 ATTACH RAINFLY

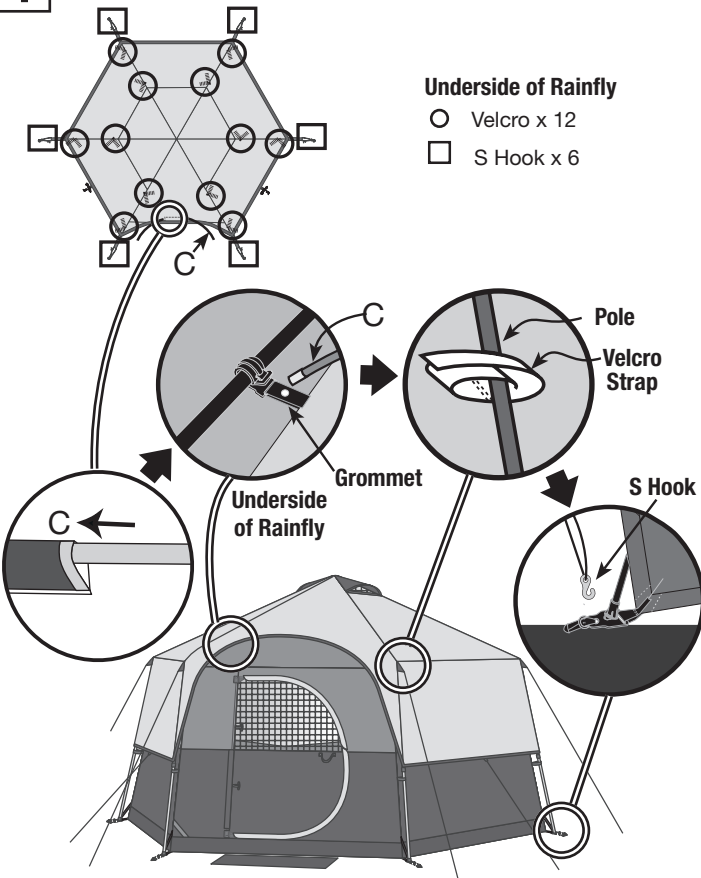

5 STAKE DOWN THE TENT

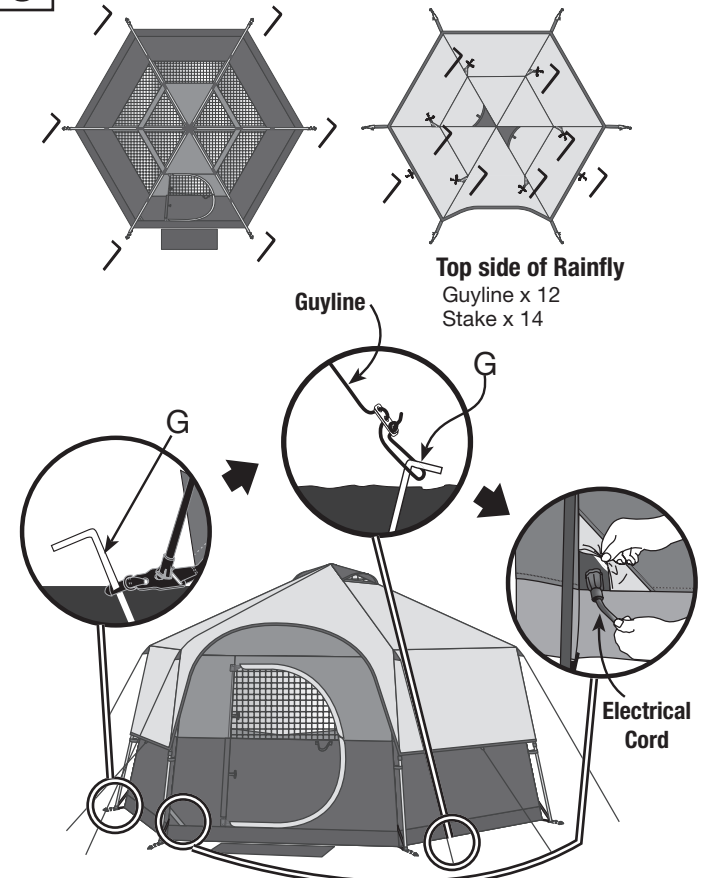

6 DISASSEMBLY

To take down the tent, follow the previous steps and illustrations in the reverse order.

The Coleman Company, Inc. • 3600 North Hydraulic • Wichita, Kansas 67219 U.S.A.
1-800-835-3278 in the United States • www.coleman.com

© 2014 The Coleman Company, Inc. All rights reserved.
Coleman®, Coleman and the logo are registered trademarks of The Coleman Company, Inc.

4010041840 (ECN20044023-01)

Avant de commencer

- Lisez toutes les instructions avant d'entreprendre le montage.
- Choisissez l'emplacement où vous monterez votre tente: plat, sans pierres, branches ou autres objets pointus.
- ▲ **AVERTISSEMENT: Éloignez la tente des lignes électriques aériennes.**
- Ne montez pas la tente sous les arbres afin d'éviter les risques de foudroiement ou de branches qui tombent par gros temps.
- Immobilisez la tente avec **tous** les piquets et haubans prévus pour éviter les dommages matériels et les blessures corporelles.
- Pour obtenir les résultats optimaux quand il y a du vent, mettez la partie la plus étroite de la tente au vent.
- Ne laissez pas tomber la tente.
- Ne secouez pas le sac contenant la tente pour sortir la tente, vous risqueriez d'endommager l'armature.
- **LE MONTAGE DE CE PRODUIT RÉCRÉATIF NÉCESSITE LA PRÉSENCE D'AU MOINS DEUX PERSONNES.**
- N'utilisez en aucune circonstance cet article pour abriter automobiles, produits nautiques ou articles semblables.

ATTENTION: Évitez les points de pincement lorsque vous ouvrez ou fermez l'armature de la tente.

Renseignements essentiels

- Sous certaines conditions (par temps froid ou très humide, par exemple) de la condensation peut perler sur les surfaces intérieures de la tente. Cette condensation est causée par la vapeur d'eau provenant de la respiration, de la transpiration ou de vêtements mouillés laissés dans la tente. Il ne s'agit **ABSOLUMENT PAS** d'humidité ayant pénétré la toile.
- Les branches, la sève, les excréments d'oiseaux ou l'humidité dégouttant constamment des branches peuvent abîmer la toile et son revêtement et provoquer suintement ou perte des propriétés de résistance aux flammes.
- Ne rangez jamais la tente, même temporairement, sans la faire totalement sécher au préalable et sans brosser la terre qui y adhère. Ne roulez jamais les piquets ou les mâts à l'intérieur de la tente, utilisez un sac distinct.
- Tirez sur les piquets pour les déterrer. **NE TIREZ SURTOUT JAMAIS SUR LA TOILE POUR DÉTERRER LES PIQUETS – VOUS POURRIEZ CAUSER DOMMAGES MATÉRIELS ET BLESSURES CORPORELLES.**
- Ne laissez pas la tente montée pendant de longues périodes de temps, le rayonnement ultraviolet risquerait d'abîmer le tissu et d'altérer sa couleur.
- Ce produit n'est pas destiné à l'emploi durant forte pluie, vent, grêle, neige ou autres intempéries. L'eau accumulée pourrait déstabiliser l'armature et peut-être même la faire s'effondrer, provoquant des blessures.
- Lorsqu'il y a du vent, la tente devrait être démontée et rangée, pour éviter son endommagement ou les blessures corporelles.
- N'utilisez NI gaz NI source de flammes sous ou près du produit.

Rangement

1. Tous les piquets doivent être placés dans leur sac de rangement afin qu'ils ne risquent pas d'endommager les textiles des articles rangés dans le sac de transport.
2. Assurez-vous que tous les éléments soient propres et secs avant de les mettre dans le sac de transport.
3. Rangez la tente dans un endroit propre et sec.

▲ MISE EN GARDE : TENIR LE TISSU DE CETTE TENTE LOIN DE TOUTE FLAMME ET DE TOUTE SOURCE DE CHALEUR.

Cette tente est conforme à la norme d'inflammabilité CPAI-84. Cette tente est fabriquée d'un tissu résistant au feu, mais qui n'est pas ininflammable. Ce tissu brûlera s'il est laissé en contact continu avec une source d'inflammation. Appliquer toute substance étrangère sur le tissu peut neutraliser les propriétés de résistance aux flammes.

Comment obtenir un numéro de trousse de réparation/remplacement

Désignation	Crochet en plastique 16 mm	Crochet en plastique 20 mm	Trousse de réparation de tissu	Joint de coin en plastique	Recouvrement de joint en tissu
Kit de Réparation	5010000845	5010000846	5010000852	5010000851	5010000856

Nomenclature

A. Tente interne et arma.....x 1		F. Sac de transport.....x 1	
B. Double-toit.....x 1		G. Piquet.....x 14	
C. Mât de relevé(gris).....x 1			
D. Poteau court de la porte(gris).....x 1			
E. Poteau long de la porte(gris).....x 1			

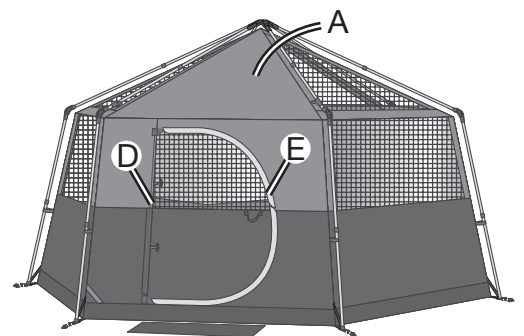

Tente sans double-toit



Vue avant de la tente complètement montée

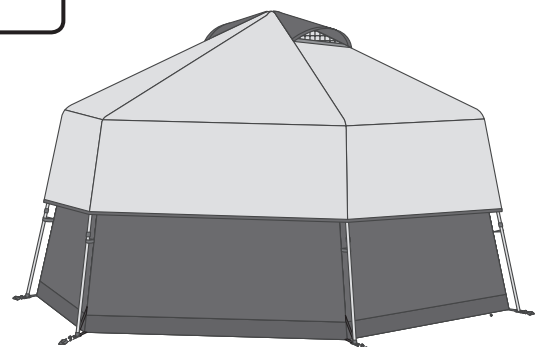

Vue arrière de la tente complètement montée

Comment procéder au montage et au démontage

1 DÉPLOYEZ L'ARMATURE

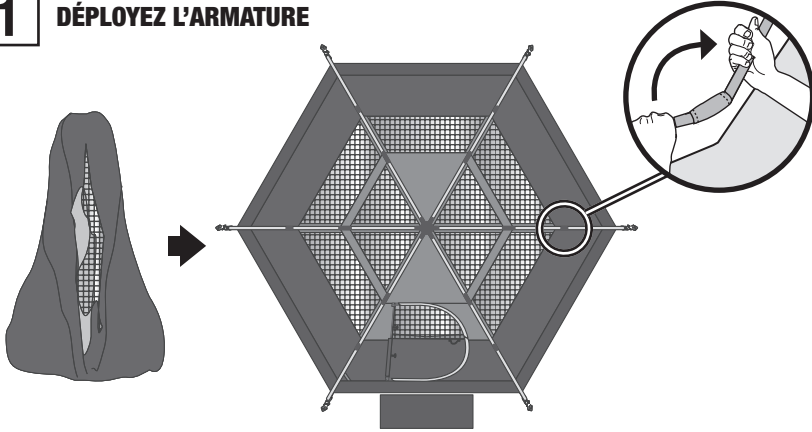

2 ASSEMBLER LES POTEAUX DE TENTE

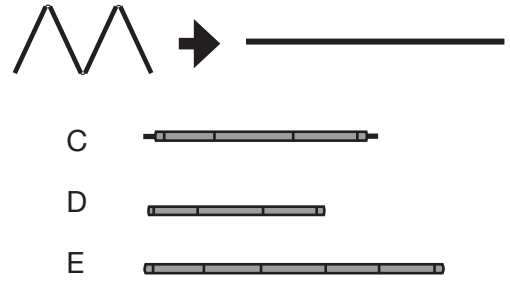

3 LEVEZ LA TENTE

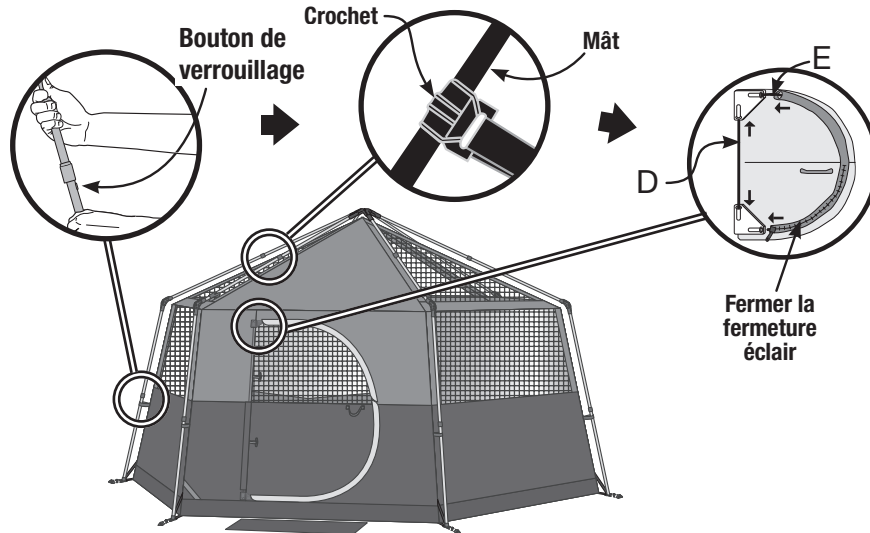

4 ATTACHEZ LE DOUBLE TOIT

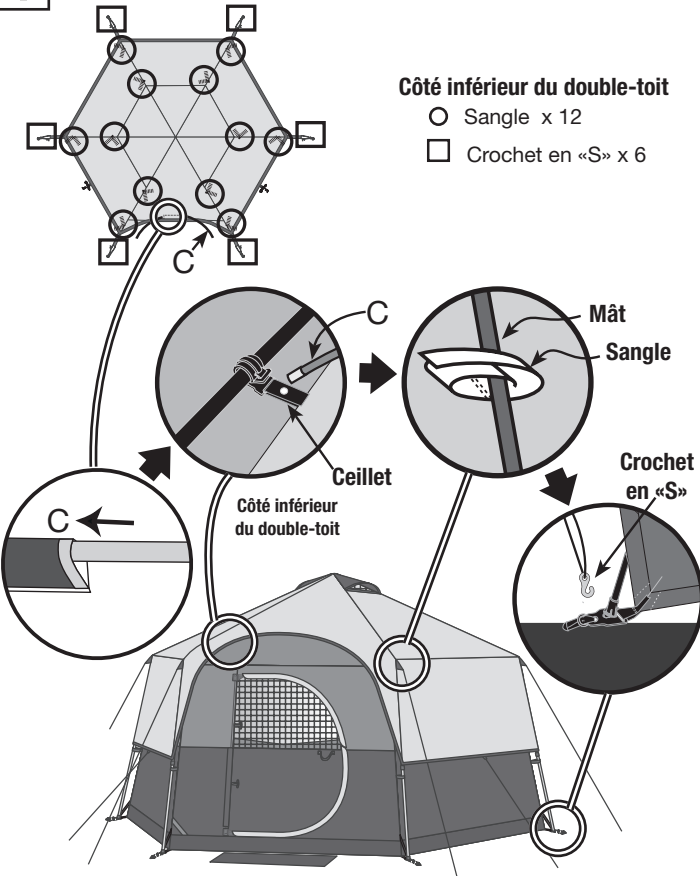

5 PIQUETS AU BAS DE LA TENTE

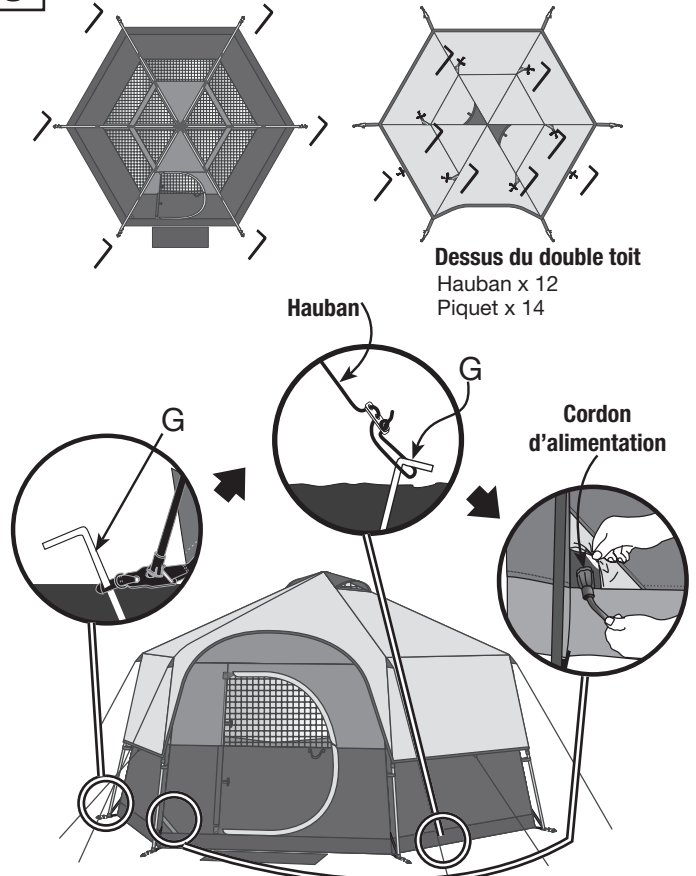

6 DÉMONTAGE

Pour démonter la tente, suivez les étapes et illustrations relatives au montage, mais en sens inverse.

Sunbeam Corporation (Canada) Limited • DBA Jarden Consumer Solutions
208 Hereford Street • Brampton, ON L6Y 0M1
1-800-387-6161 au Canada • www.coleman.com

© 2014 The Coleman Company, Inc. Tous droits réservés.
Coleman® et Coleman sont des marques déposées de The Coleman Company, Inc.

4010041840 (ECN20044023-01)