

Price Pfister™

Pf Pfreshest Ideas in Pf faucets.

19701 DaVinci
Lake Forest, CA 92610
Phone: 1-800-Pfaucet
www.pricepfister.com

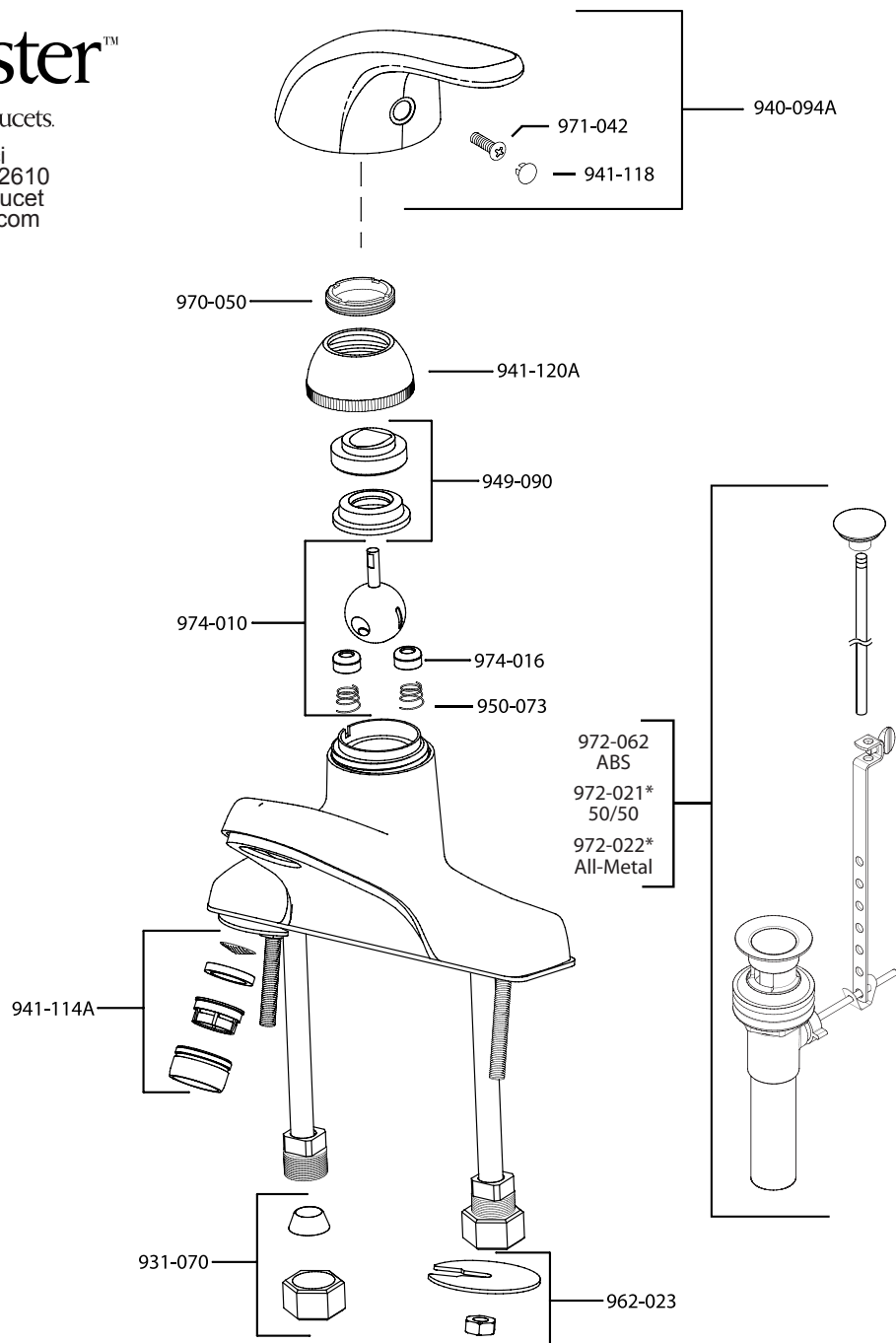

	English	Español	Français
*	Letter Designates Finish	La Letra Indica el Terminado	La Lettre Designe La Fini
A	Polished Chrome	Cromo Pulido	Chrome Poli
S	Stainless Steel	Acero Inoxidable	Acier Inoxydable

Price Pfister Consumer Care Guide.
To keep your new faucet looking beautiful, please follow these simple care instructions:

DO:

- Simply rinse the faucet with clear water.
- Dry the faucet with a clean soft cotton cloth.

DO NOT:

- Use any abrasive cleansers, cloths, or paper towels.
- Use any cleaning agents containing acids, polish abrasives, or harsh cleaner or soaps.

Regular and routine cleaning will reduce the need for heavy cleaning and polishing. If heavy cleaning is required, the following procedure is recommended:

- Remove as much surface dirt and film as possible using clear water and a soft cotton cloth (as described above).
- Use any of the following to remove tough surface film and buildup:
 - Mild liquid detergents.
 - Clear liquid glass cleaners.
 - Non-acidic, non-abrasive gentle liquid or fully dissolved powdered cleansers mixed according to manufacturer's specifications.
 - Non-abrasive liquid polishers.
- Once clean, rinse faucet again with clear water to thoroughly remove cleanser and blot dry with a soft cotton cloth.

If you have any doubts or questions concerning care and maintenance of your faucet, please contact your local authorized Price Pfister dealer.

Instructions d'entretien Price Pfister pour le consommateur.
Pour que votre nouveau robinet reste comme neuf, merci de suivre ces simples directives d'entretien:

À FAIRE :

- Rincer le robinet à l'eau propre.
- Sécher le robinet avec un tissu de coton doux propre.

À NE PAS FAIRE :

- Utiliser des détergents, tissus ou des papiers abrasifs.
- Utiliser des nettoyeurs contenant des acides, des pâtes à polir, des nettoyeurs ou des savons abrasifs.

Un nettoyage régulier réduira le besoin de gros nettoyage. Si un gros nettoyage est exigé, la procédure suivante est recommandée:

- Enlever autant de saleté et de pellicule que possible en utilisant de l'eau propre et un tissu de coton doux (comme décrit ci-dessus).
- Pour des pellicules et accumulations difficiles à faire partir, utiliser à votre choix :
 - Des détergents liquides doux.
 - Des nettoyeurs-verres liquides sans teintes.
 - Des détergents liquides doux non-acides, non-abrasifs ou des détergents en poudre complètement dissoute mélangée d'après le cahier des charges de fabrication.
 - Des cirages liquides non-abrasifs.
- Une fois nettoyé, rincer une fois de plus le robinet avec de l'eau propre pour enlever tout détergent puis éponger à sec avec un tissu de coton doux.

Si vous avez des hésitations ou des questions à propos du soin et de l'entretien de votre robinet, merci de contacter votre revendeur Price Pfister agréé.

Guía de Price Pfister para el Cuidado por el Consumidor.
Para que su grifo nuevo luzca siempre bello, por favor siga estas sencillas instrucciones de cuidado:

SÍ:

- Simplemente enjuague el grifo con agua limpia.
- Seque el grifo con un paño de algodón suave y limpio.

NO:

- Use limpiadores, paños o toallas de papel abrasivos.
- Use agentes limpiadores que contengan ácidos, abrasivos para pulir, ni limpiadores o jabones ásperos.

La limpieza regular y rutinaria reduce la necesidad de efectuar limpiezas profundas o pulimentos. Si es necesario efectuar una limpieza profunda, se recomienda hacer lo siguiente:

- Desaloje la mayor cantidad posible de suciedad superficial usando agua limpia y un paño suave de algodón (como se explicó anteriormente).
- Para desalojar las películas superficiales duras y la acumulación, use cualquiera de los siguientes productos:
 - Detergentes líquidos suaves.
 - Limpiadores líquidos y claros para vidrio.
 - Limpiadores suaves sin ácidos ni abrasivos, líquidos o de polvo totalmente disueltos y mezclados de acuerdo a las especificaciones del fabricante.
 - Pulidores líquidos no abrasivos.
- Una vez esté limpio el grifo, enjuáguelo nuevamente con agua limpia para sacar completamente los limpiadores y séquelo por absorción con un paño suave de algodón.

Si tiene cualquier duda o pregunta relacionada con el cuidado y mantenimiento de su grifo, por favor póngase en contacto con su proveedor local autorizado de Price Pfister.

Price Pfister™

Pf Pfreshest Ideas in Pf faucets.



J130 Series



Price Pfister

Lifetime Limited Mechanical & Pfinish Warranty
Covers Pfinish and Pfunction for as Long as You Own Your Home
(Commercial Applications Limit the Duration of the Warranties as Provided Below)

Price Pfister provides the following Warranties for its products. Proof of Purchase may be required in order to obtain any of the benefits set forth below.

Limited Warranties: Price Pfister warrants that for as long as the original purchaser owns the home in which the Price Pfister product (the "Product") is originally installed, the Product will be free of all defects in material and workmanship that would impair the intended and proper use of the Product. If the Product is installed in a commercial application, the above mechanical warranty shall be limited for a period of ten (10) years from the date of purchase of the Product.

Price Pfister warrants against deterioration of the Product's finish for as long as the original purchaser owns the home in which the Product is originally installed. If the Product is installed in a commercial application, the above finish warranty for Products that do not contain the Pforever finish shall be limited to a period of five (5) years from the date of purchase.

Exclusive Remedy: In the event of any defect in the Product that breaches the foregoing warranties, Price Pfister, at its option, will repair or replace the defective part of the Product. Repair or replacement of the Product is the exclusive remedy.

For any remedy under this warranty, Price Pfister is to be notified describing the problem. In order to notify Price Pfister and receive assistance or service under this warranty, the original purchaser may: (1) call 1-866-863-6586 for a consumer service representative who can assist you, or (2) write consumer service department c/o Price Pfister Inc., 19701 DaVinci, Lake Forest, CA 92610 and include a description of the problem, model number, your name, address, phone number and approximate date of purchase, or (3) email Price Pfister's customer service department by going to www.PricePfister.com, or (4) notify the location or distributor from which the Product was purchased. In any case, you may be required to return the Product to Price Pfister for inspection and proof of purchase may be required.

Limitations and Exclusions:

PRICE PFISTER WILL NOT BE LIABLE FOR ANY OTHER DAMAGES OR LOSSES, INCLUDING, BUT NOT LIMITED TO, INCIDENTAL AND/OR CONSEQUENTIAL DAMAGES, REGARDLESS OF THE LEGAL THEORY ASSERTED, INCLUDING ANY CLAIM OR BREACH OF WARRANTY HEREUNDER OR ANY OTHER CAUSE, AND WHETHER ARISING IN CONTRACT OR IN TORT (including negligence and strict liability).

Price Pfister has the right to discontinue or modify any product at any time. Some states do not allow limitations or exclusions of incidental or consequential damages, so the above limitations or exclusions may not apply to you. This warranty gives you specific legal rights, and you may also have other rights which vary from state to state.

The above warranties do not cover damage resulting from improper maintenance, repair, cleaning, installation, misuse, abuse, alterations, accidents or Acts of God.



Price Pfister

Garantía Mecánica y sobre el Acabado Limitada de por Vida
Cubre las funciones y el acabado por el tiempo en que usted sea propietario de su casa
(Las Aplicaciones Comerciales Limitan la Duración de las Garantías según se indica a continuación)

Price Pfister suministra las siguientes Garantías para sus productos. Es posible que se requiera la presentación de una Prueba de compra para obtener cualquiera de los beneficios indicados a continuación.

Garantías Limitadas: Price Pfister garantiza que por el tiempo en que el comprador original sea propietario de la casa en la que se hubiese instalado inicialmente el producto Price Pfister (el "Producto"), este Producto estará libre de todo defecto en material y mano de obra que pueda afectar el uso proyectado y correcto del Producto. Si el Producto se instala en una aplicación comercial, la garantía mecánica que antecede estará limitada a un periodo de diez (10) años a partir de la fecha de compra del Producto.

Price Pfister garantiza el acabado del Producto contra deterioro por el tiempo en que el comprador original sea propietario de la casa en la que hubiese instalado inicialmente el Producto. Si el Producto se instala en una aplicación comercial, la garantía sobre el acabado que precede para Productos que no contengan el acabado "Pforever" estará limitada a un periodo de cinco (5) años a partir de la fecha de compra.

Recurso exclusivo: En el caso de que haya un defecto en el Producto que viole las garantías que preceden, Price Pfister, a su opción, reparará o reemplazará la pieza defectuosa del Producto. La reparación o el reemplazo del Producto es el recurso exclusivo.

Para todo recurso con respecto a esta garantía, Price Pfister deberá ser notificado, con una descripción del problema. Para notificar a Price Pfister y recibir ayuda o servicio bajo esta garantía, el comprador original puede: (1) llamar al 1-866-863-6586 para hablar con un representante de servicio al cliente que lo pueda ayudar, o (2) escribir al departamento de servicio al consumidor, c/o Price Pfister Inc 19701 DaVinci, Lake Forest, CA 92610 U.S.A e incluir una descripción del problema, el número del modelo, su nombre, dirección, número de teléfono y fecha aproximada de compra, o (3) enviar un e-mail al departamento de servicio al consumidor de Price Pfister entrando en la página web www.PricePfister.com, o (4) avisarle al lugar o al distribuidor en donde se compró el Producto. En cualesquiera de los casos, usted deberá devolver el Producto a Price Pfister para su inspección y es posible que se requiera la presentación de una prueba de compra.

Limitaciones y Exclusiones:

PRICE PFISTER NO SE HARÁ RESPONSABLE DE NINGÚN OTRO DAÑO O PERJUICIO, INCLUYENDO, PERO SIN ESTAR LIMITADO A DAÑOS INCIDENTALES Y/O CONSECUENTES, SIN IMPORTAR LA TEORÍA LEGAL A LA QUE SE ALEGUE, INCLUYENDO TODO RECLAMO O VIOLACIÓN DE LA GARANTÍA PRESENTE O CUALQUIER OTRA CAUSA, Y YA SEAN COMO RESULTADO DE UNA RESPONSABILIDAD CONTRACTUAL O EXTRA CONTRACTUAL (incluyendo negligencia y responsabilidad estricta).

Price Pfister tiene el derecho de discontinuar o modificar cualquier producto en cualquier momento. Ciertos estados no permiten limitaciones o exclusiones de daños incidentales o consecuentes, de manera que es posible que las limitaciones o exclusiones que preceden no correspondan en su caso. Esta garantía le otorga derechos legales específicos y es posible que usted también tenga otros derechos que difieren entre un estado y otro.

Las garantías que preceden no cubren daños y perjuicios ocasionados como resultado de mantenimiento, reparaciones, limpieza o instalación inadecuados, mal uso, abuso, alteraciones, accidentes o causas de fuerza mayor.



Price Pfister

Une garantie limitée à vie
pour ce qui est de l'aspect mécanique et de la finition,
tant et aussi longtemps que vous serez propriétaire de votre domicile.
(Garantie limitée en cas d'utilisation commerciale - voir ci-dessous)

Veillez noter qu'une preuve d'achat peut être requise en cas de recours au titre de la garantie. **Garantie limitée:** Tant et aussi longtemps que l'acheteur sera propriétaire du domicile dans lequel le produit Price Pfister a été installé, nous lui garantissons que ce dernier sera exempt de tout défaut de matériau ou vice de fabrication pouvant entraver l'utilisation correcte tel que prévu. Dans le cas des produits d'utilisation commerciale, la garantie exprimée ci-dessus est restreinte à une période de dix (10) ans.

Par ailleurs, tant et aussi longtemps que l'acheteur sera propriétaire du domicile dans lequel le produit Price Pfister a été installé, nous lui garantissons un article dont la finition ne pourra se détériorer. Dans le cas des produits d'utilisation commerciale qui ne comportent pas la finition "Pforever", la garantie est restreinte à une période de cinq (5) ans.

Recours exclusif: En cas de défaut du produit relevant de la garantie, le fabricant pourra, à sa discrétion, réparer ou remplacer la partie défectueuse. Cette mesure constitue un recours exclusif.

Pour tout recours au titre de la garantie, les clients doivent communiquer avec le fabricant pour lui faire part du problème. L'acheteur d'origine peut: (1) composer le 1-866-863-6586 pour parler à un représentant qui l'assistera; (2) écrire au service à la clientèle: Price Pfister Inc., 19701 DaVinci, Lake Forest, CA 92610 U.S.A., et fournir une explication du problème, en précisant le numéro de modèle, son nom, son adresse et son numéro de téléphone, ainsi que la date d'achat approximative; (3) communiquer par courrier électronique avec le service à la clientèle en utilisant le site www.PricePfister.com, ou (4) aviser le détaillant qui a vendu le produit. On peut être obligé de retourner le produit au fabricant, et une preuve d'achat peut être exigée.

Limitations et exclusions

PRICE PFISTER NE SERA PAS RESPONSABLE DES AUTRES DOMMAGES OU PERTES, Y COMPRIS LES DOMMAGES INDIRECTS, INDÉPENDAMMENT DE TOUTE THÉORIE JURIDIQUE, Y COMPRIS TOUTE RÉCLAMATION SELON LAQUELLE IL Y AURAIT EU RUPTURE DE GARANTIE, QUE CE SOIT PAR RAPPORT À UN CONTRAT OU PAR VOIE DE NÉGLIGENCE (cela comprend la négligence et la responsabilité stricte).

Price Pfister se réserve le droit de discontinuer ou de modifier un produit en tout temps. Certaines provinces ne permettent pas l'exclusion ou la limitation des dommages indirects, de sorte que la limitation exprimée peut ne pas s'appliquer. La présente garantie octroie aux clients certains droits d'ordre juridique, et ceux-ci pourraient en avoir d'autres, selon la province où ils habitent.

La garantie ne s'applique pas aux dommages résultant d'un entretien, d'un nettoyage ou d'une installation fautivement effectués

Installation Instructions for 4" Single Control Lav Faucet.

Instrucciones para la instalación del grifo de control único de 4 pulg. para el baño.

Instructions pour l'installation d'un robinet de toilette monocommande de 4 po.

FAUCET INSTALLATION INSTALACIÓN DEL GRIFO INSTALLATION DU ROBINET

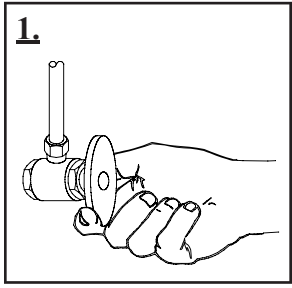

Shut off water supply. Cover sink drain with cloth to avoid losing small parts. Remove old faucet. Clean sink surface in preparation for new faucet.

Cierre el suministro de agua. Cubra el drenaje del lavadero con un trapo para evitar perder los elementos pequeños. Extraiga el grifo viejo. Limpie la superficie del lavadero en preparación para recibir el grifo nuevo.

Fermez l'alimentation en eau. Recouvrez la bonde de l'évier d'un tissu pour éviter d'y perdre de petits objets. Enlevez le vieux robinet. Nettoyez la surface de l'évier avant de poser le robinet neuf.

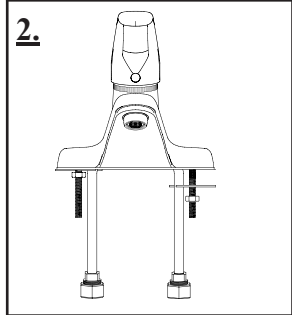

Install faucet through holes in sink. From underneath sink put washers and locknuts on faucet threaded shanks, position faucet, and properly tighten nuts.

Instale el grifo en los agujeros del lavamanos. Por debajo del lavamanos, instale las tuercas y arandelas para retención en los tubos roscados del grifo. Localice el grifo adecuadamente y apriete las tuercas.

Mettez le robinet dans les trous de l'évier. Du dessous de l'évier, mettez les rondelles et les écrous sur les queues filetées du robinet, placez le robinet et serrez convenablement les écrous.

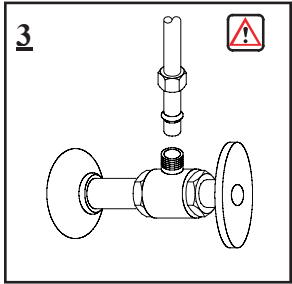

Connect hot and cold faucet water supply lines to the water supply valves. Tighten connectors firmly being careful not to over tighten.

Conecte las tuberías de agua caliente y fría del grifo a las válvulas de suministro de agua correspondientes. Apriete las conexiones firmemente, cuidando de no apretarlas demasiado.

Raccordez les conduites d'eau chaude et d'eau froide du robinet aux valves d'alimentation en eau. Serrez bien les raccords tout en prenant garde de ne pas trop serrer.

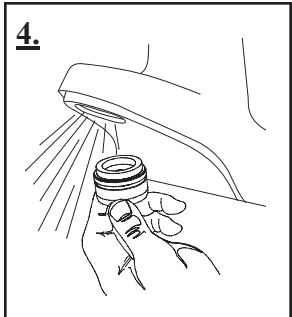

After installation is complete, remove aerator. Turn water supply valves on beneath the sink and turn faucet on. Allow both hot and cold water to run at least one minute each. While water is running, check for leaks. Replace aerator.

Luego de efectuar la instalación, quite el aereador. Abra las válvulas de suministro de agua debajo del lavadero y luego el grifo. Deje correr el agua helada y el agua fría durante un minuto por lo menos. Mientras el agua corre, verifique que no existan fugas. Coloque de nuevo el aereador.

Une fois la pose terminée, enlevez l'aérateur. Ouvrez les valves d'alimentation en eau, sous l'évier, ainsi que le robinet. Laissez couler l'eau chaude, puis l'eau froide, au moins une minute chacune. Pendant que l'eau coule, vérifiez s'il y a des fuites. Remettez en place l'aérateur.

All installations can vary depending on how your previous faucet was installed. Necessary supplies to install your faucet are not included; however, they are available where plumbing supplies are sold.

Cada instalación puede ser diferente, dependiendo de la forma en que se encontraba instalado el grifo anterior. No se incluyen todos los suministros necesarios para instalar su grifo; sin embargo, ellos se encuentran disponibles en las tiendas de ferretería.

La pose est susceptible de varier selon la façon dont le robinet antérieur a été posé. L'équipement nécessaire pour poser le robinet n'est pas compris. On peut toutefois se le procurer chez un distributeur d'articles de plomberie.

DRAIN ASSEMBLY INSTALLATION INSTALACIÓN DEL CONJUNTO DEL DRENAJE INSTALLATION DU DRAIN

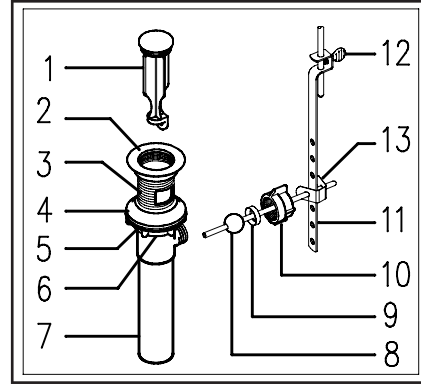

drain around the tailpiece. (7)

Unscrew the nut from the drain body and take off the spring clip (13) from the ball rod (8) and place the nut (10) in the ball rod (8). Insert the ball rod (8) into the side hole of the drain, slide the nut (10) on and tighten securely.

With lift rod in position on the faucet, insert lift rod through the lift rod strap (11) and retain it with thumb screw (12). Insert pivot rod into one hole of the spring clip (13). Guide the pivot rod through one of the holes in the lift rod strap (11) and secure it with the second hole in the spring clip (13). Adjust the height of the lift rod by loosening up the thumb screw (12) and resetting it tightly.

Quite el tapón (1) y destornille la brida (2) del extremo superior del conjunto de vaciado rápido. Inserte el cuerpo del drenaje (3) con su arandela de apoyo (4), anillo plástico de fricción (5) y tuerca para retención (6), los cuales están instalados en el cuerpo en ese orden.

Aplique un cordón de sellador de silicona recomendado por A.S.T.M. al lado inferior de la brida (2) y atornillela al extremo superior del cuerpo de vaciado rápido. (NO USE UN SELLADOR CON BASE DE ACEITE YA QUE PODRÍA DAÑAR EL ACABADO)

Atornille la cola (7) firmemente al cuerpo del drenaje (3) con la abertura de la barra de pivote apuntando hacia la parte de atrás del lavadero. Instale la tuerca para retención (6) haciendo que la arandela de apoyo calce correctamente en el agujero del drenaje del lavadero. Apriete la tuerca para retención (6) firmemente. Apriete la tuerca corredeza en el drenaje de residuos alrededor de la cola. (7)

Destornille la tuerca del cuerpo del drenaje y quite la presilla de resorte (13) de la barra de rótula (8) y coloque la tuerca (10) en la barra de rótula (8). Inserte la barra de rótula (8) en el agujero lateral del drenaje, deslice la tuerca (10) en posición y apriétela firmemente.

Con la barra de levantamiento en posición sobre el grifo, insértela en la banda (11) y sujétela con el tornillo de mariposa (12). Inserte la barra de pivote en un agujero de la presilla de resorte (13). Guíe la barra de pivote a través de uno de los agujeros en la banda para la barra de levantamiento (11) y sujétela con el segundo agujero en la presilla de resorte (13). Ajuste la altura de la barra de levantamiento aflojando el tornillo de mariposa (12) y reposicionándolo firmemente.

Coloque el tapón del drenaje (1) en el cuerpo del drenaje.

Enlevez le bouchon (1) et dévissez la bride (2) du dessus de la tirette. Insérez dans le corps du drain (3) la rondelle Mack (4), l'anneau de frottement en plastique (5) et le contre-écrou (6); assemblez ces éléments dans le corps dans cet ordre.

Appliquez un boudin de colle à base de silicone recommandée par l'A.S.T.M. au côté d'en dessous de la bride (2) et vissez celle-ci dans le dessus de la tirette. (N'UTILISEZ PAS DE COLLE À BASE D'HUILE CAR CELA POURRAIT ENDOMMAGER LE FINI.)

Vissez le raccord droit de vidange (7) dans le corps du drain (3), l'ouverture de la tige pivot étant orientée vers l'arrière de l'évier. Vissez le contre-écrou (6) en vous assurant que la rondelle Mack entre bien dans le trou du drain de l'évier. Serrez bien le contre-écrou (6). Serrez l'écrou coulissant dans le drain de débris autour du raccord droit de vidange (7).

Dévissez l'écrou du corps du drain et retirez la bague de serrage (13) du levier à rotule (8) et placez l'écrou (10) dans le levier à rotule (8). Insérez le levier à rotulé (8) dans le trou de côté du drain, insérez l'écrou (10) et serrez-le comme il faut.

La tige de levage étant en place sur le robinet, insérez la tige de levage dans la connexion de la tige de levage (11) et fixez-la avec une vis à tête moletée (12). Insérez la tige pivot dans un trou de la bague de serrage (13). Guidez la tige pivot dans l'un des trous dans la connexion de la tige de levage (11) et fixez-la dans le second trou de la bague de serrage (13). Ajustez la hauteur de tige de levage en déserrant la vis à tête moletée (12) puis en la resserrant bien.

Placez le bouchon du drain (1) dans le corps du drain.

TROUBLE SHOOTING YOUR FAUCET

REPARACIÓN DE AVERÍAS DE SU GRIFO

POUR RÉGLER LES PROBLÈMES

How to disassemble your faucet to check or replace the valve or valve seats:

- Turn off the water beneath the sink.
- Remove the handle by loosening the set screw with a Phillips screwdriver
- Unscrew the cap assembly and lift out the stem and brass ball and the plastic and rubber cam assembly.
- Inspect the two small rubber valve seats checking for debris. Push the rubber seats and springs back in place, smaller end up.
- Replace the metal ball making sure to align the metal peg on the side of the body into the oblong slot on the ball.
- Reassemble the faucet making sure to fit the small alignment tab on the cam assembly into the slot provided. Tighten the cap and adjustment ring.
- Replace the handle and tighten the allen screw.

Cómo desarmar el grifo para revisar o reemplazar las válvulas o sus asientos:

- Cierre el suministro de agua debajo del lavadero.
- Quite la manija, aflojando el tornillo de fijación con un desarmador de cruz.
- Destornille el tapón y saque el vástago, la esfera de bronce y el ensamblaje de leva de plástico y caucho.
- Compruebe que no hay basura en los dos pequeños asientos de caucho de la válvula. Coloque los asientos de caucho y los resortes de nuevo en su lugar, presionándolos, con el extremo más pequeño hacia arriba.
- Coloque la esfera metálica de nuevo en su lugar, asegurándose de alinear la clavija metálica, que se encuentra en un lado de la parte principal del grifo, con la ranura oblonga de la esfera.
- Ensamble de nuevo el grifo asegurándose de ajustar la pequeña etiqueta de alineamiento en el ensamblaje de leva dentro de la ranura suministrada. Apriete la tapadera y el anillo de ajuste.
- Coloque la manija de nuevo en su lugar y apriétela con la llave Allen.

Comment désassembler le robinet pour vérifier ou remplacer la valve ou les sièges de clapet :

- Fermez l'eau sous l'évier.
- Enlevez la poignée en déserrant la vis d'arrêt à l'aide de le Tourn-evis cruciforme.
- Dévissez le chapeau et retirez la tige et le tournant sphérique en laiton ainsi que la came en caoutchouc.
- Examinez les deux petits sièges de clapet en caoutchouc pour voir s'il s'y trouve des débris. Remplacez les sièges en caoutchouc et les ressorts, petite extrémité vers le haut.
- Remplacez le tournant sphérique en métal en prenant garde d'aligner la dent de métal, sur le côté du corps, dans la fente oblongue sur le tournant sphérique.
- Réassemblez le robinet en prenant garde d'introduire la petite languette d'alignement sur la came dans la fente prévue à cet effet. Serrez le chapeau et la bague d'ajustement.
- Remplacez la poignée et serrez la vis Allen.

When using compression fittings in this package, with these types of installations, the installer must flare or bead the supply tubes to avoid blow-out conditions. Avoiding such steps in the installation of the unit may result in water damage.

Lorsqu'il utilise les emboîtements par compression dans cet équipement, avec ces types d'installations, l'installateur doit évaser ou reborder le tube d'alimentation pour éviter les conditions de gonflement. En évitant d'effectuer de telles étapes durant l'installation de cette unité, cela peut provoquer un dégât des eaux.

Quando use accesorios de compresión en este paquete, con este tipo de instalaciones, el instalador deberá acampanar o rebordar el tubo de suministro para evitar condiciones de explosión. Si se evitan estos pasos en la instalación de la unidad, pueden ocurrir daños producidos el agua.

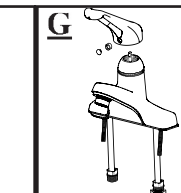
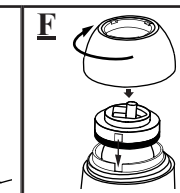
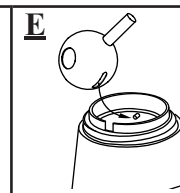
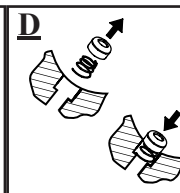
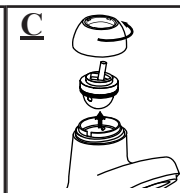
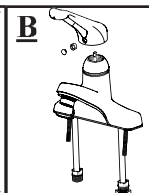
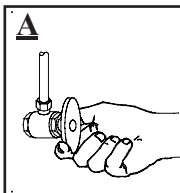

Still Have Questions? Need Further Assistance?

Help is just a phone call away.

¿Tiene aún preguntas? ¿Necesita más ayuda? Hay ayuda disponible con sólo llamar.

Avez-vous encore des questions? Avez-vous besoin d'aide supplémentaire? Il suffit de nous téléphoner.

Toll free-
Totalmente gratis-
Sans Peage-

1-866-863-6586

www.pricepfister.com