

# •WLA-2• Series



Faucet



Towel Ring

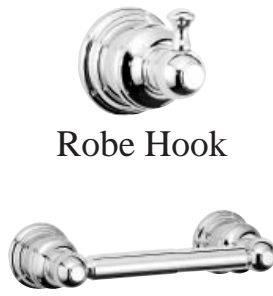

Robe Hook

# PRICE PFISTER CLASSIC SERIES



Towel Bar



Price Pfister

Lifetime Limited Mechanical & Pfinish Warranty  
Covers Pfinish and Pfunction for as Long as You Own Your Home  
(Commercial Applications Limit the Duration of the  
Warranties as Provided Below)

Price Pfister provides the following Warranties for its products. Proof of Purchase may be required in order to obtain any of the benefits set forth below.

**Limited Warranties:** Price Pfister warrants that for as long as the original purchaser owns the home in which the Price Pfister product (the "Product") is originally installed, the Product will be free of all defects in material and workmanship that would impair the intended and proper use of the Product. If the Product is installed in a commercial application, the above mechanical warranty shall be limited for a period of ten (10) years from the date of purchase of the Product.

Price Pfister warrants against deterioration of the Product's finish for as long as the original purchaser owns the home in which the Product is originally installed. If the Product is installed in a commercial application, the above finish warranty for Products that do not contain the Pforever finish shall be limited to a period of five (5) years from the date of purchase.

**Exclusive Remedy:** In the event of any defect in the Product that breaches the foregoing warranties, Price Pfister, at its option, will repair or replace the defective part of the Product. Repair or replacement of the Product is the exclusive remedy.

For any remedy under this warranty, Price Pfister is to be notified describing the problem. In order to notify Price Pfister and receive assistance or service under this warranty, the original purchaser may: (1) call 1-800-Pfaucet (1-800-732-8238) for a consumer service representative who can assist you, or (2) write consumer service department c/o Price Pfister Inc., 19701 DaVinci, Lake Forest, CA 92610, and include a description of the problem, model number, your name, address, phone number and approximate date of purchase, or (3) email Price Pfister's customer service department by going to [www.PricePfister.com](http://www.PricePfister.com), or (4) notify the location or distributor from which the Product was purchased. In any case, you may be required to return the Product to Price Pfister for inspection and proof of purchase may be required.

#### Limitations and Exclusions:

PRICE PFISTER WILL NOT BE LIABLE FOR ANY OTHER DAMAGES OR LOSSES, INCLUDING, BUT NOT LIMITED TO, INCIDENTAL AND/OR CONSEQUENTIAL DAMAGES, REGARDLESS OF THE LEGAL THEORY ASSERTED, INCLUDING ANY CLAIM OR BREACH OF WARRANTY HEREUNDER OR ANY OTHER CAUSE, AND WHETHER ARISING IN CONTRACT OR IN TORT (including negligence and strict liability).

Price Pfister has the right to discontinue or modify any product at any time. Some states do not allow limitations or exclusions of incidental or consequential damages, so the above limitations or exclusions may not apply to you. This warranty gives you specific legal rights, and you may also have other rights which vary from state to state.

The above warranties do not cover damage resulting from improper maintenance, repair, cleaning or installation, misuse, abuse, alterations, accidents or Acts of God.

06-14-04 EO 6457G

Copyright © 2004, Price Pfister, Inc.



Price Pfister

Garantía Mecánica y sobre el Acabado Limitada de por Vida  
Cubre las funciones y el acabado por el tiempo en que usted sea propietario de su casa  
(Las Aplicaciones Comerciales Limitan la Duración de las Garantías)

Price Pfister suministra las siguientes Garantías para sus productos. Es posible que se requiera la presentación de una Prueba de compra para obtener cualquiera de los beneficios indicados a continuación.

**Garantías Limitadas:** Price Pfister garantiza que por el tiempo en que el comprador original sea propietario de la casa en la que se hubiese instalado inicialmente el producto Price Pfister (el "Producto"), este Producto estará libre de todo defecto en material y mano de obra que pueda afectar el uso proyectado y correcto del Producto. Si el Producto se instala en una aplicación comercial, la garantía mecánica que antecede estará limitada a un período de diez (10) años a partir de la fecha de compra del Producto.

Price Pfister garantiza el acabado del Producto contra deterioro por el tiempo en que el comprador original sea propietario de la casa en la que hubiese instalado inicialmente el Producto. Si el Producto se instala en una aplicación comercial, la garantía sobre el acabado que precede para Productos que no contengan el acabado "Pforever" estará limitada a un periodo de cinco (5) años a partir de la fecha de compra.

**Recurso exclusivo:** En el caso de que haya un defecto en el Producto que viole las garantías que preceden, Price Pfister, a su opción, reparará o reemplazará la pieza defectuosa del Producto. La reparación o el reemplazo del Producto es el recurso exclusivo.

Para todo recurso con respecto a esta garantía, Price Pfister deberá ser notificado, con una descripción del problema. Para notificar a Price Pfister y recibir ayuda o servicio bajo esta garantía, el comprador original puede: (1) llamar al 1-800-Pfaucet (1-800-732-8238) para hablar con un representante de servicio al cliente que lo pueda ayudar, o (2) escribir al departamento de servicio al consumidor, c/o Price Pfister Inc., 19701 DaVinci, Lake Forest, CA 92610 U.S.A., e incluir una descripción del problema, el número del modelo, su nombre, dirección, número de teléfono y fecha aproximada de compra, o (3) enviar un e-mail al departamento de servicio al consumidor de Price Pfister entrando en la página web [www.PricePfister.com](http://www.PricePfister.com), o (4) avisarle al lugar o al distribuidor en donde se compró el Producto. En cualesquiera de los casos, podría pedírsele devolver el Producto a Price Pfister para su inspección y es posible que se requiera la presentación de una prueba de compra.

#### Limitaciones y Exclusiones:

PRICE PFISTER NO SE HARÁ RESPONSABLE DE NINGÚN OTRO DAÑO O PERJUICIO, INCLUYENDO, PERO SIN ESTAR LIMITADO A DAÑOS INCIDENTALES Y/O CONSECUENTES, SIN IMPORTAR LA TEORÍA LEGAL A LA QUE SE ALEGUE, INCLUYENDO TODO RECLAMO O VIOLACIÓN DE LA GARANTÍA PRESENTE O CUALQUIER OTRA CAUSA, Y YA SEAN COMO RESULTADO DE LA LEY CONTRACTUAL O LA DE ANTECEDENTES (incluyendo negligencia y responsabilidad estricta).

Price Pfister tiene el derecho de discontinuar o modificar cualquier producto en cualquier momento. Ciertos estados no permiten limitaciones o exclusiones de daños incidentales o consecuentes, de manera que es posible que las limitaciones o exclusiones que preceden no correspondan en su caso. Esta garantía le otorga derechos legales específicos y es posible que usted también tenga otros derechos que difieren entre un estado y otro.

Las garantías que preceden no cubren daños y perjuicios ocasionados como resultado de mantenimiento, reparaciones, limpieza o instalación inadecuados, mal uso, abuso, alteraciones, accidentes o causas de fuerza mayor.



Price Pfister

Une garantie limitée à vie  
pour ce qui est de l'aspect mécanique et de la finition,  
tant et aussi longtemps que vous serez propriétaire de votre domicile.  
(Garantie limitée en cas d'utilisation commerciale - voir ci-dessous)

Veuillez noter qu'une preuve d'achat peut être requise en cas de recours au titre de la garantie.

**Garantie limitée :** Tant et aussi longtemps que l'acheteur sera propriétaire du domicile dans lequel le produit Price Pfister a été installé, nous lui garantissons que ce dernier sera exempt de tout défaut de matériau ou vice de fabrication pouvant en entraver l'utilisation correcte tel que prévu. Dans le cas des produits d'utilisation commerciale, la garantie exprimée ci-dessus est restreinte à une période de dix (10) ans.

Par ailleurs, tant et aussi longtemps que l'acheteur sera propriétaire du domicile dans lequel le produit Price Pfister a été installé, nous lui garantissons un article dont la finition ne pourra se détériorer. Dans le cas des produits d'utilisation commerciale qui ne comportent pas la finition "Pforever", la garantie est restreinte à une période de cinq (5) ans.

**Recours exclusif :** En cas de défaut du produit relevant de la garantie, le fabricant pourra, à sa discrétion, réparer ou remplacer la partie défectueuse. Cette mesure constitue un recours exclusif.

Pour tout recours au titre de la garantie, les clients doivent communiquer avec le fabricant pour lui faire part du problème. L'acheteur d'origine peut : (1) composer le 1 800 732-8238 pour parler à un représentant qui l'assistera; (2) écrire au service à la clientèle : Price Pfister Inc., 19701 DaVinci, Lake Forest, CA 92610 U.S.A., et fournir une explication du problème, en précisant le numéro de modèle, son nom, son adresse et son numéro de téléphone, ainsi que la date d'achat approximative; (3) communiquer par courrier électronique avec le service à la clientèle en utilisant le site [www.PricePfister.com](http://www.PricePfister.com), ou (4) aviser le détaillant qui a vendu le produit. On peut être obligé de retourner le produit au fabricant, et une preuve d'achat peut être exigée.

#### Limitations et exclusions :

PRICE PFISTER NE SERA PAS RESPONSABLE DES AUTRES DOMMAGES OU PERTES, Y COMPRIS LES DOMMAGES INDIRECTS, INDÉPENDAMMENT DE TOUTE THÉORIE JURIDIQUE, Y COMPRIS TOUTE RÉCLAMATION SELON LAQUELLE IL Y AURAIT EU RUPTURE DE GARANTIE, QUE CE SOIT PAR RAPPORT À UN CONTRAT OU PAR VOIE DE NÉGLIGENCE (cela comprend la négligence et la responsabilité stricte).

Price Pfister se réserve le droit de discontinuer ou de modifier un produit en tout temps. Certaines provinces ne permettent pas l'exclusion ou la limitation des dommages indirects, de sorte que la limitation exprimée peut ne pas s'appliquer. La présente garantie octroie aux clients certains droits d'ordre juridique, et ceux-ci pourraient en avoir d'autres, selon la province où ils habitent.

La garantie ne s'applique pas aux dommages résultant d'un entretien, d'un nettoyage ou d'une installation fautivement effectués, ou encore d'usages fautifs, d'abus, de modifications, d'accidents ou de catastrophes naturelles.

28117-0500

A BLACK & DECKER COMPANY

# Installation Instructions for 4" Two Handle Lav Faucet

## Instrucciones para la instalación del grifo de dos manijas de 4 pulg. para el baño

### Instructions pour l'installation d'un robinet de toilette, à double commande, de 4 po

#### FAUCET INSTALLATION INSTALACIÓN DEL GRIFO INSTALLATION DU ROBINET

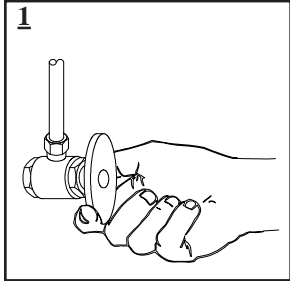

Shut off water supply. Cover sink drain with cloth to avoid losing small parts. Remove old faucet. Clean sink surface in preparation for new faucet.

Cierre el suministro de agua. Cubra el drenaje del lavadero con un trapo para evitar perder los elementos pequeños. Extraiga el grifo viejo. Limpie la superficie del lavadero en preparación para recibir el grifo nuevo.

Fermez l'alimentation en eau. Recouvrez la bonde de l'évier d'un tissu pour éviter d'y perdre de petits objets. Enlevez le vieux robinet. Nettoyez la surface de l'évier avant de poser le robinet neuf.

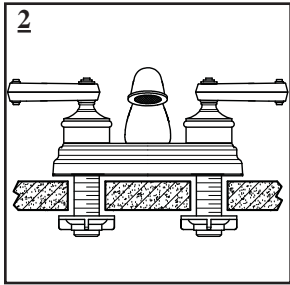

Install faucet through holes in sink. From underneath sink put locknuts on faucet threaded shanks and properly tighten nuts by hand.

Instale el grifo en los agujeros del lavadero. Trabajando desde abajo del lavadero, instale las tuercas para retención en las espigas roscadas del grifo y apriéte las adecuadamente con la mano.

Mettez le robinet dans les trous de l'évier. Du dessous de l'évier, mettez les contre-écrous sur les queues filetées du robinet et serrez convenablement les écrous à la main.

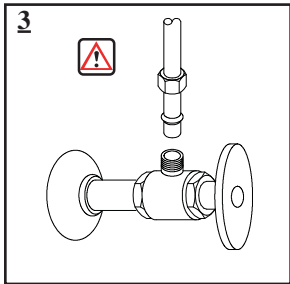

Connect hot and cold faucet water supply lines to the water supply valves. Tighten connectors firmly being careful not to over tighten.

Conecte las tuberías de agua caliente y fría del grifo a las válvulas de suministro de agua correspondientes. Apriete las conexiones firmemente, cuidando de no apretarlas demasiado.

Raccordez les conduites d'eau chaude et d'eau froide du robinet aux valves d'alimentation en eau. Serrez bien les raccords tout en prenant garde de ne pas trop serrer.

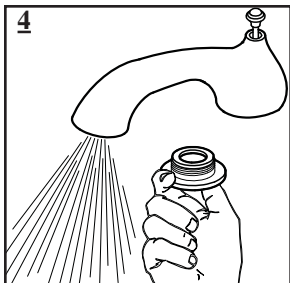

After installation is complete, remove aerator. Turn water supply valves on beneath the sink and turn faucet on. Allow both hot and cold water to run at least one minute each. While water is running, check for leaks. Replace aerator.

Luego de efectuar la instalación, quite el aereador. Abra las válvulas de suministro de agua debajo del lavadero y luego el grifo. Deje correr el agua helada y el agua fría durante un minuto por lo menos. Mientras el agua corre, verifique que no existan fugas. Coloque de nuevo el aereador.

Une fois la pose terminée, enlevez l'aérateur. Ouvrez les valves d'alimentation en eau, sous l'évier, ainsi que le robinet. Laissez couler l'eau chaude, puis l'eau froide, au moins une minute chacune. Pendant que l'eau coule, vérifiez s'il y a des fuites. Remettez en place l'aérateur.

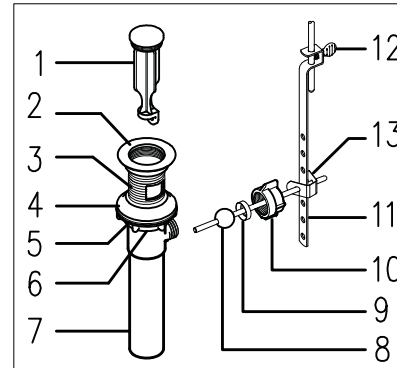

#### DRAIN ASSEMBLY INSTALLATION INSTALACIÓN DEL CONJUNTO DEL DRENAJE INSTALLATION DU DRAIN

Remove stopper (1) and unscrew flange (2) from the top of the pop-up assembly. Insert drain body (3) with its mack washer (4), plastic friction ring (5) and locknut (6), which is assembled on the body in that order.

Apply a bead of A.S.T.M. recommended silicone sealer to the underside of the flange (2) and screw it into the top of the pop-up body. (DO NOT USE OIL BASED SEALER AS IT MAY DAMAGE THE FINISH)

Thread the Tailpiece (7) securely into the drain body (3) with the pivot rod opening facing the back of the sink. Thread up the locknut (6) making the mack washer fits properly in the sink drain hole. Tighten locknut (6) securely. Tighten the slipnut in the waste drain around the tailpiece. (7)

Unscrew the nut from the drain body and take off the spring clip (13) from the ball rod (8) and place the nut (10) in the ball rod (8). Insert the ball rod (8) into the side hole of the drain, slide the nut (10) on and tighten securely.

With lift rod in position on the faucet, insert lift rod through the lift rod strap (11) and retain it with thumb screw (12). Insert pivot rod into one hole of the spring clip (13). Guide the pivot rod through one of the holes in the lift rod strap (11) and secure it with the second hole in the spring clip (13). Adjust the height of the lift rod by loosening up the thumb screw (12) and resetting it tightly.

Place the drain stopper (1) into the drain body.

Quite el tapón (1) y destornille la brida (2) del extremo superior del conjunto de vaciado rápido. Inserte el cuerpo del drenaje (3) con su arandela de apoyo (4), anillo plástico de fricción (5) y tuerca para retención (6), los cuales están instalados en el cuerpo en ese orden.

Aplice un cordón de sellador de silicona recomendado por A.S.T.M. al lado inferior de la brida (2) y atornillela al extremo superior del cuerpo de vaciado rápido. (NO USE UN SELLADOR CON BASE DE ACEÍTE YA QUE PODRÍA DAÑAR EL ACABADO)

Atornille la cola (7) firmemente al cuerpo del drenaje (3) con la abertura de la barra de pivote apuntando hacia la parte de atrás del lavadero. Instale la tuerca para retención (6) haciendo que la arandela de apoyo calce correctamente en el agujero del drenaje del lavadero. Apriete la tuerca para retención (6) firmemente. Apriete la tuerca corrediza en el drenaje de residuos alrededor de la cola. (7)

Destornille la tuerca del cuerpo del drenaje y quite la presilla de resorte (13) de la barra de rótula (8) y coloque la tuerca (10) en la barra de rótula (8). Inserte la barra de rótula (8) en el agujero lateral del drenaje, deslice la tuerca (10) en posición y apriéte la firmemente.

Con la barra de levantamiento en posición sobre el grifo, insértela en la banda (11) y sujétela con el tornillo de mariposa (12). Inserte la barra de pivote en un agujero de la presilla de resorte (13). Guíe la barra de pivote a través de uno de los agujeros en la banda para la barra de levantamiento (11) y sujétela con el segundo agujero en la presilla de resorte (13). Ajuste la altura de la barra de levantamiento aflojando el tornillo de mariposa (12) y reposicionándolo firmemente.

Coloque el tapón del drenaje (1) en el cuerpo del drenaje.

Enlevez le bouchon (1) et dévissez la bride (2) du dessus de la tirette. Insérez dans le corps du drain (3) la rondelle Mack (4), l'anneau de frottement en plastique (5) et le contre-écrou (6); assemblez ces éléments dans le corps dans cet ordre.

Appliquez un boudin de colle à base de silicone recommandée par l'A.S.T.M. au côté d'en dessous de la bride (2) et vissez celle-ci dans le dessus de la tirette. (N'UTILISEZ PAS DE COLLE À BASE D' HUILE CAR CELA POURRAIT ENDOMMAGER LE FINI.)

Vissez le raccord droit de vidange (7) dans le corps du drain (3), l'ouverture de la tige pivot étant orientée vers l'arrière de l'évier. Vissez le contre-écrou (6) en vous assurant que la rondelle Mack entre bien dans le trou du drain de l'évier. Serrez bien le contre-écrou (6). Serrez l'écrou coulissant dans le drain de débris autour du raccord droit de vidange (7).

Dévissez l'écrou du corps du drain et retirez la bague de serrage (13) du levier à rotule (8) et placez l'écrou (10) dans le levier à rotule (8). Insérez le levier à rotule (8) dans le trou de côté du drain, insérez l'écrou (10) et serrez-le comme il faut.

La tige de levage étant en place sur le robinet, insérez la tige de levage dans la connexion de la tige de levage (11) et fixez-la avec une vis à tête moletée (12). Insérez la tige pivot dans un trou de la bague de serrage (13). Guidez la tige pivot dans l'un des trous dans la connexion de la tige de levage (11) et fixez-la dans le second trou de la bague de serrage (13). Ajustez la hauteur de tige de levage en déserrant la vis à tête moletée (12) puis en la resserrant bien.

2 Placez le bouchon du drain (1) dans le corps du drain.

All installations can vary depending on how your previous faucet was installed. Necessary supplies to install your faucet are not included; however, they are available where plumbing supplies are sold.

La pose est susceptible de varier selon la façon dont le robinet antérieur a été posé. L'équipement nécessaire pour poser le robinet n'est pas compris. On peut toutefois se le procurer chez un distributeur d'articles de plomberie.

Cada instalación puede ser diferente, dependiendo de la forma en que se encontraba instalado el grifo anterior. No se incluyen todos los suministros necesarios para instalar su grifo; sin embargo, ellos se encuentran disponibles en las tiendas de ferretería.

## TROUBLE SHOOTING YOUR FAUCET

## REPARACIÓN DE AVERÍAS DE SU GRIFO

## POUR RÉGLER LES PROBLÈMES

**How to disassemble your faucet to check or replace the cartridge or valve seats:**

- A. Turn off the water beneath the sink.
- B. Remove the handle by removing the button and temperature color ring. Unscrew the handle screw.
- C. Loosen the retainer nut by turning it counter-clockwise and lift out the cartridge assembly.
- D. Inspect the rubber valve seat in the faucet body. If there is debris on the surface of the seat, remove it.
- E. Push the rubber seat with your finger tip. If it does not move up and down smoothly the spring (smaller end up) beneath it needs replacing. If the rubber seat is worn or broken, replace it with a new one.
- F. Re-insert the cartridge into the faucet body. Make sure the wings on the two sides of the cartridge bonnet fit well into the slots on the faucet body. Tightly screw the retainer nut by turning it clockwise.
- G. Replace the handle.

**Cómo desarmar el grifo para revisar o reemplazar el cartucho o los asientos de las válvulas:**

- A. Cierre el suministro de agua debajo del lavadero.
- B. Quite la manija retirando el botón y el anillo de color de temperatura. Destornille el tornillo de la manija.
- C. Afloje la tuerca de fijación girándola en sentido contrario a las manecillas y levante y retire el conjunto del cartucho.
- D. Inspeccione el asiento de caucho de la válvula en el cuerpo del grifo. Quite cualquier residuo de la superficie del asiento.
- E. Presione el asiento de caucho con la punta del dedo. Si no se mueve suavemente hacia arriba y hacia abajo, el resorte (extremo pequeño hacia arriba) debajo del mismo debe ser reemplazado. Si el asiento de caucho está gastado o roto, reemplácelo con uno nuevo.
- F. Coloque de nuevo el cartucho en el cuerpo del grifo. Compruebe que las alas en los dos costados del bonete del cartucho calcen bien en las ranuras en el cuerpo del grifo. Atornille firmemente la tuerca de fijación girándola en sentido horario.
- G. Coloque de nuevo la manija.

**Comment désassembler le robinet pour vérifier ou remplacer la cartouche ou les sièges de clapet**

- A. Fermez l'eau sous l'évier.
- B. Enlevez la poignée en déserrant le bouton et l'anneau de couleur de température. Dévissez la vis de la poignée.
- C. Désérrez l'écrou de retenue en le tournant dans le sens contraire des aiguilles d'une montre et en levant la cartouche.
- D. Examinez le siège de clapet en caoutchouc dans le corps du robinet. S'il y a des débris à la surface du siège, enlevez-les.
- E. Poussez le siège en caoutchouc avec le bout de votre doigt. S'il ne bouge pas de haut en bas doucement le ressort (petite extrémité vers le haut) au-dessous, il faut le remplacer. Si le siège en caoutchouc est usé ou brisé, il faut le remplacer par un neuf.
- F. Réinsérez la cartouche dans le corps du robinet. Assurez-vous que les oreilles des deux côtés du capuchon de cartouche entrent bien dans les fentes sur le corps du robinet. Serrez bien l'écrou de retenue en le tournant dans le sens des aiguilles d'une montre.
- G. Remplacez la poignée.

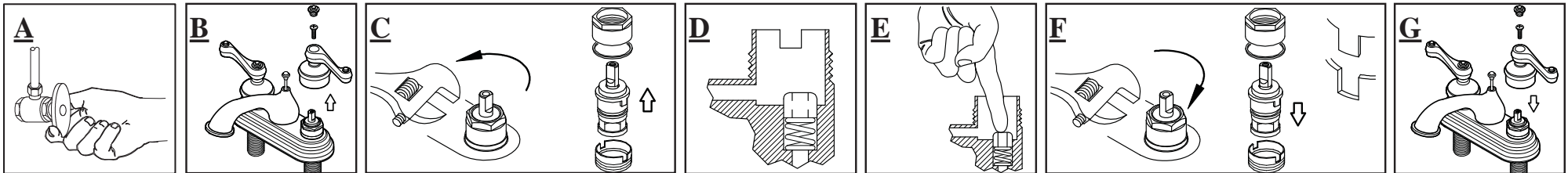

**Still Have Questions? Need Further Assistance?**

**Help is just a phone call away.**

**¿Tiene aún preguntas? ¿Necesita más ayuda? Hay ayuda disponible con sólo llamar.**

**Avez-vous encore des questions? Avez-vous besoin d'aide supplémentaire? Il suffit de nous téléphoner.**



Toll free-  
Totalmente gratis-  
Sans Peage-

**1-866-863-6586** [www.pricepfister.com](http://www.pricepfister.com)

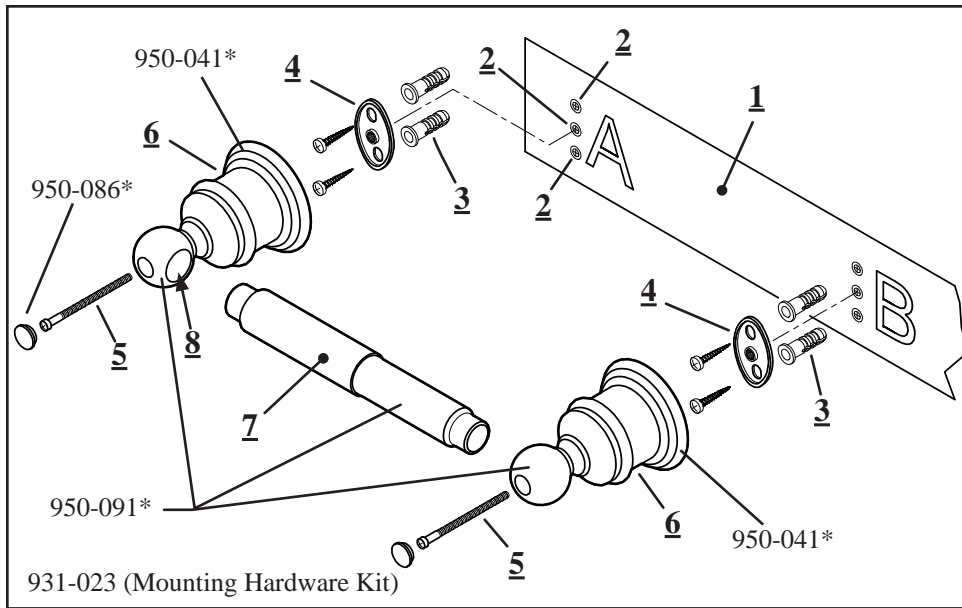

### Toilet Paper Holder Installation

1. To mount your Tissue Holder, use the Template Screw Hole Markings (A and B).
2. Place the Template (1) at desired location and check for level. Using a punch or awl, proceed to tap the screw hole locations through the cross marks on the Template (1).
3. Drill three 1/4" (2) holes as shown on the Template. Remove Template and insert Anchors (3) into two outer holes and tap flush with wall.

**Note: If drilling into a stud, drill 1/8" holes and do not use the Anchors.**

4. Install Mounting Bracket (4) (Refer to separate Mounting Bracket Instructions).
5. With Mounting Screws (5) secure Posts and Flanges, to desired surface. Orient Mounting Posts (6) so that the support sockets (8) are facing each other. Tighten Screws. Do Not Over Tighten.
6. Install Spring Loaded Paper Holder Assembly (7).

### Pose du dérouleur de papier

1. Pour monter le dérouleur de papier, se servir des marques de trous de vis (A et B) du gabarit de perçage.
2. Placer le gabarit (1) à l'emplacement désiré et vérifier qu'il est horizontal. Marquer la position des trous au travers des croix du gabarit (1) à l'aide d'un poinçon ou d'une pointe à tracer.
3. Foret trois trous de 1/4" (2) (0.64cm) comment indiqué dans le schéma. Enlevez le schéma et insérez les ancrés dans les trous externes et éclat le robinet avec le mur.

**Remarque : si on perce dans un montant, percer des trous de 1/8 po (0.32 cm) et ne pas utiliser de chevilles.**

4. Poser un support de montage (4) (en se reportant aux instructions qui lui sont propres).
5. Fixer les porte-dérouleur et les brides à la surface désirée au moyen des vis de montage (5). Orienter les porte-dérouleur de façon (6) à ce que leurs douilles (8) soient face à face. Serrer les vis sans trop forcer.
6. Monter le dérouleur de papier à ressort (7).

### Instalación del portarrollos para papel higiénico

1. Para montar el portarrollos para papel higiénico, utilice las marcas de agujeros para tornillos de la plantilla (A y B).
2. Coloque la plantilla (1) en el lugar deseado y verifique que esté nivelada. Utilice un punzón o una lesna para perforar los agujeros para tornillos en las cruces de la plantilla (1).
3. Perfore tres agujeros (2) de 1/4 pulg. (0.64 cm), tal como se muestra en la plantilla. Quite la plantilla e inserte los anclajes (3) en los agujeros exteriores y enrósquelos a ras con la pared.

**Nota: Si está sobre un montante, perfore agujeros de 1/8 pulg. (0.32 cm) y no use los anclajes.**

4. Instale el soporte de montaje (4) (consulte las instrucciones separadas para el soporte de montaje).
5. Con los tornillos de montaje (5), afiance los postes y bridas a la superficie deseada. Oriente los postes de montaje (6) de modo que las boquillas de apoyo (8) queden una frente a otra. Apriete los tornillos. No apriete en exceso.
6. Instale el conjunto del portarrollos para papel higiénico a resorte (7).

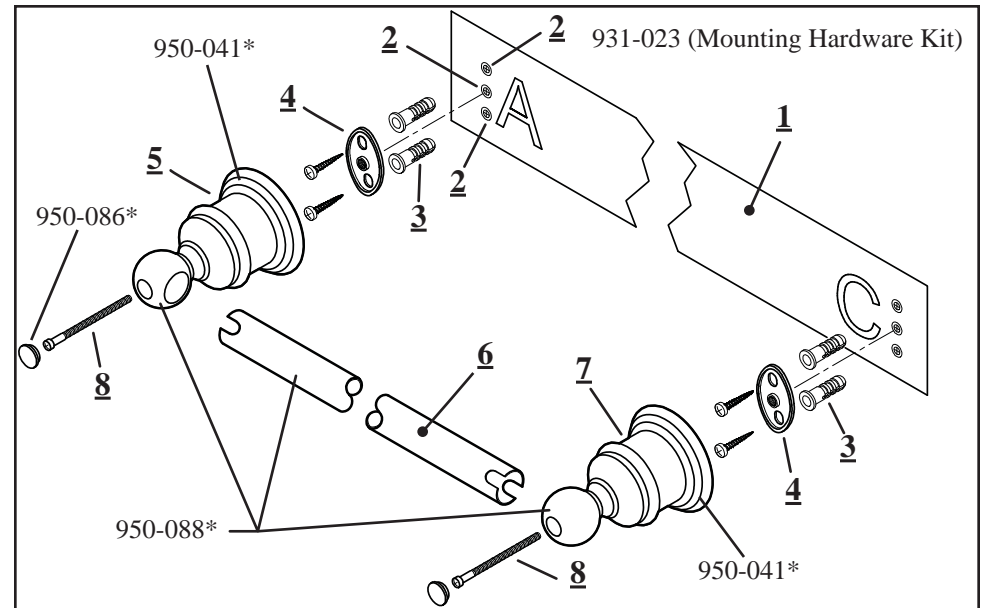

### Towel Bar Installation

1. To mount your Towel Bar, use the Template Screw Hole Markings (A and C).
2. Place the Template at desired location and check for level. Using a punch or awl, proceed to tap the screw hole locations through the cross marks on the Template (1).
3. Drill three 1/4" (2) holes as shown on the Template. Remove Template and insert Anchors (3) into two outer holes and tap flush with wall.

**Note: If drilling into a stud, drill 1/8" holes and do not use the Anchors.**

4. Install Mounting Bracket (4) (Refer to separate Mounting Bracket Instructions).
5. Mount the Left Mounting Post (5) with the Flange onto desired surface with Mounting Screw (8). Orient the Towel Bar hole to the right. Tighten Mounting Screw. Do Not Over Tighten.
6. Insert end of the Towel Bar (6) into the left already Mounted Post.
7. Insert the Right Mounting Post (7) onto the other end of the Towel Bar. Mount Right Post with Flange to the desired surface with the Mounting Screw. Do Not Over Tighten.

### Pose de la barre porte-serviette

1. Pour monter la barre porte-serviette, se servir des marques de trous de vis (A et C) du gabarit de perçage.
2. Placer le gabarit à l'emplacement désiré et vérifier qu'il est horizontal. Marquer la position des trous au travers des croix du gabarit (1) à l'aide d'un poinçon ou d'une pointe à tracer.
3. Foret trois trous de 1/4" (2) (0.64cm) comment indiqué dans le schéma. Enlevez le schéma et insérez les ancrés dans les trous externes et éclat le robinet avec le mur.

**Remarque : si on perce dans un montant, perfore des trous de 1/8 po (0.32 cm) et ne pas utiliser de chevilles.**

4. Poser un support de montage (4) (en se reportant aux instructions qui lui sont propres).
5. Monter le porte-barre gauche (5) et la bride sur la surface désirée au moyen d'une vis de montage (8). Orienter le trou de barre porte-serviette vers la droite. Serrer les vis de montage sans trop forcer.
6. Insérer l'extrémité de la barre porte-serviette (6) dans le porte-barre gauche déjà monté.
7. Insérer le porte-barre droit (7) sur l'autre extrémité de la barre porte-serviette. Monter ce support et la bride sur la surface désirée au moyen de la vis de montage. Ne pas trop serrer la vis

### Instalación del toallero

1. Para montar el toallero, utilice las marcas de agujeros para tornillos de la plantilla (A y C).
2. Coloque la plantilla en el lugar deseado y verifique que esté nivelada. Utilice un punzón o una lesna para perforar los agujeros para tornillos en las cruces de la plantilla (1).
3. Perfore tres agujeros (2) de 1/4 pulg. (0.64 cm), tal como se muestra en la plantilla. Quite la plantilla e inserte los anclajes (3) en los agujeros exteriores y enrósquelos a ras con la pared.

**Nota: Si está sobre un montante, perfore agujeros de 1/8 pulg. (0.32 cm) y no use los anclajes.**

4. Instale el soporte de montaje (4) (consulte las instrucciones separadas para el soporte de montaje).
5. Instale el poste de montaje izquierdo (5) con la brida sobre la superficie deseada con el tornillo de montaje (8). Oriente el agujero del toallero a la derecha. Apriete el tornillo de montaje. No apriete en exceso.
6. Inserte el extremo del toallero (6) en el poste izquierdo ya instalado.
7. Inserte el poste de montaje derecho (8) en el otro extremo del toallero. Monte el poste derecho con brida sobre la superficie deseada con el tornillo de montaje. No apriete en exceso.

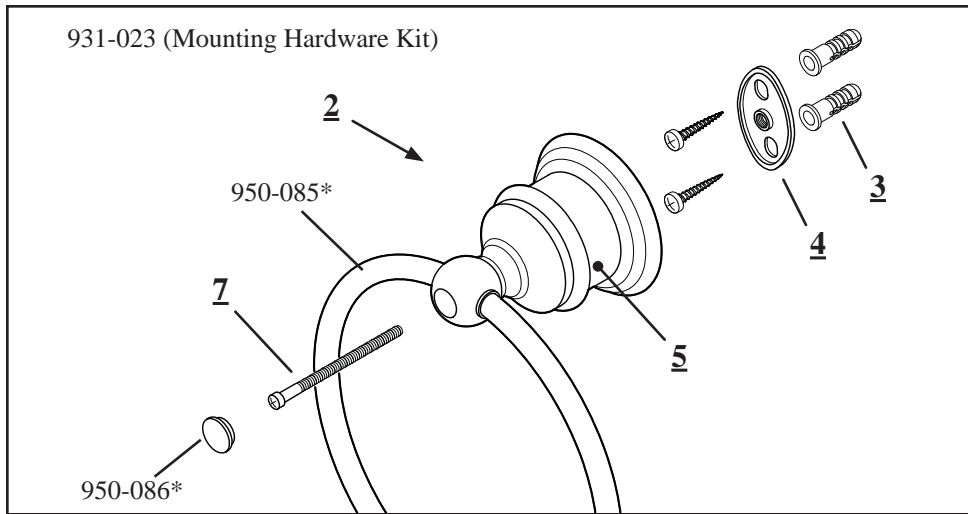

### Robe Hook & Towel Ring Installation

1. Determine desired location for the Robe Hook (1) & Towel Ring (2).
2. Drill three 1/4" holes as shown on the Template. Remove Template and insert Anchors (3) into two outer holes and tap flush with wall

**Note: If drilling into a stud, drill 1/8" holes and do not use the Anchors.**

3. Install Mounting Bracket (4) (Refer to separate Mounting Bracket Instructions).
4. Secure Mounting Post (5 & 6) with Mounting Screw (7). Tighten Mounting Screw. Do Not Over Tighten.

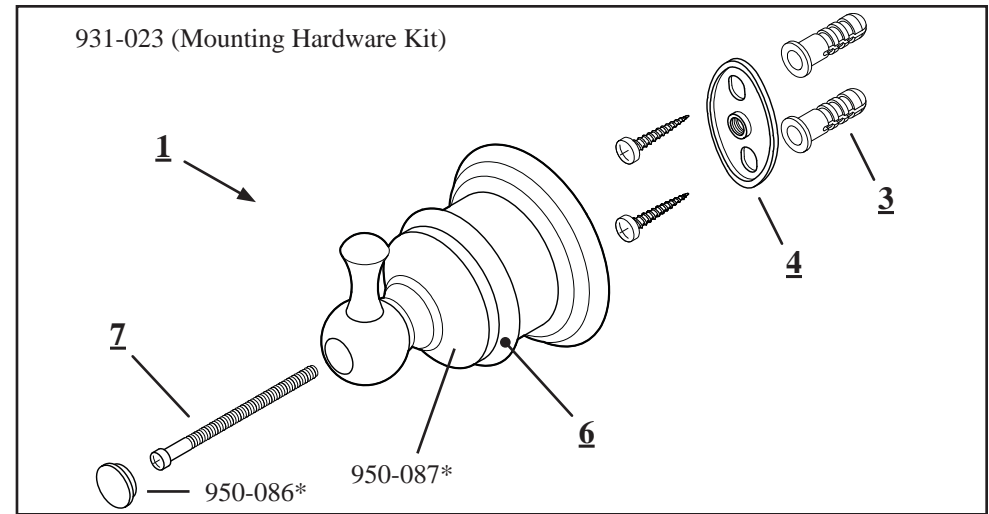

### Pose de la patère et de l'anneau porte-serviette

1. Déterminer l'emplacement désiré pour la patère (1) et l'anneau porte-serviette (2).
2. Foret trois trous de 1/4" (0.64cm) comment indiqué dans le schéma. Enlevez le schéma et insérez les ancrés dans les trous externes et éclat le robinet avec le mur.

**Remarque : si on perce dans un montant, percer des trous de 1/8 po (0.32 cm) et ne pas utiliser de chevilles.**

3. Poser un support de montage (4) (en se reportant aux instructions qui lui sont propres).
4. Fixer le porte-barre (5 et 6) au moyen d'une vis de montage (7). Serrer la vis sans trop forcer.

### Instalación del gancho para la bata de baño y del toallero tipo aro

1. Determine la ubicación deseada del gancho para la bata de baño (1) y el toallero tipo aro (2).
2. Perfore tres agujeros de 1/4 pulg. (0.64 cm), tal como se muestra en la plantilla. Quite la plantilla e inserte los anclajes (3) en los agujeros exteriores y enrósquelos a ras con la pared.

**Nota: Si está sobre un montante, perfore agujeros de 1/8 pulg. (0.32 cm) y no use los anclajes.**

3. Instale el soporte de montaje (4) (consulte las instrucciones separadas para el soporte de montaje).
4. Afiance el poste de montaje (5 y 6) con el tornillo de montaje (7). Apriete el tornillo de montaje. No apriete en exceso.

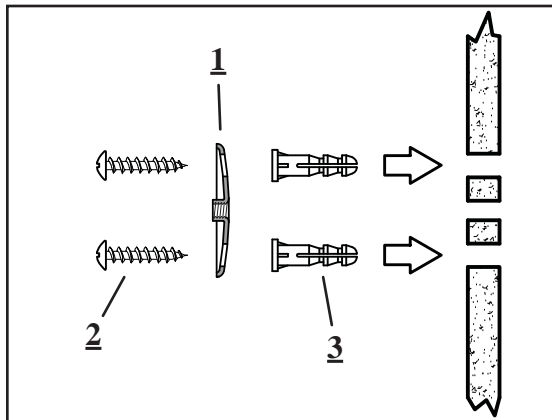

### Mounting Bracket Instructions

1. Screw Mounting Bracket (1) with two 1" screws (2) over the Anchors (3).
2. Place Mounting Post (4) over Mounting Bracket.
3. Insert the 2-3/4" screw (6) and tighten until the Mounting Post is flush with the wall.
4. Insert Button (5) into Mounting Post (4).

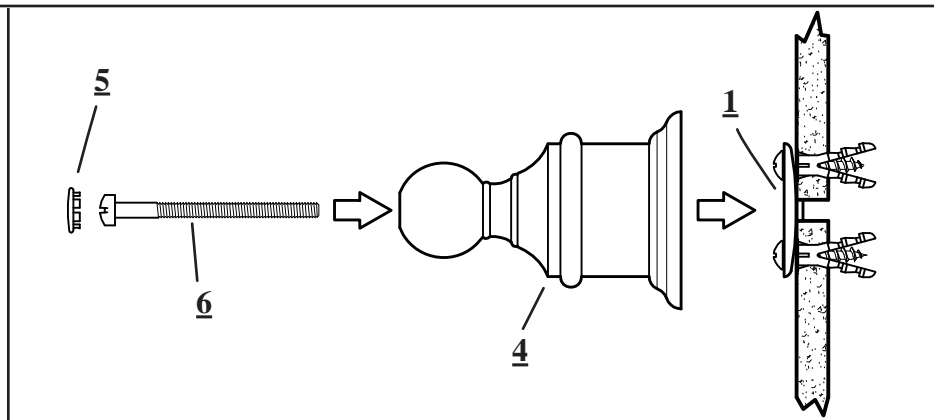

### Instructions applicables aux supports de montage

1. Visser le support de montage (1) au moyen de deux vis de 1 po (2.54 cm) (2) en enfonçant celles-ci dans les chevilles (3).
2. Placer le porte-accessoire (4) sur le support de montage.
3. Insérer la vis de 2-3/4 po (6.99 cm) (6) et la serrer jusqu'à ce que le porte-accessoire soit au ras du mur.
4. Insérer le bouton (5) dans le porte-accessoire (4).

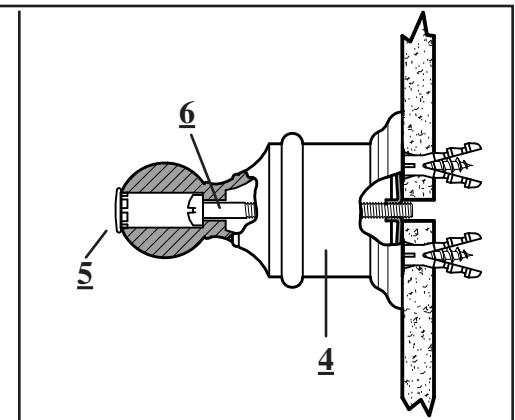

### Instrucciones para el soporte de montaje

1. Atornille el soporte de montaje (1) con dos tornillos de 1 pulg. (2.54 cm) (2) sobre los anclajes (3).
2. Coloque el poste de montaje (4) sobre el soporte.
3. Inserte el tornillo de 2-3/4 pulg. (6.99 cm) (6) y apriételo hasta que el poste de montaje quede a ras con la pared.
4. Inserte el botón (5) en el poste de montaje (4).

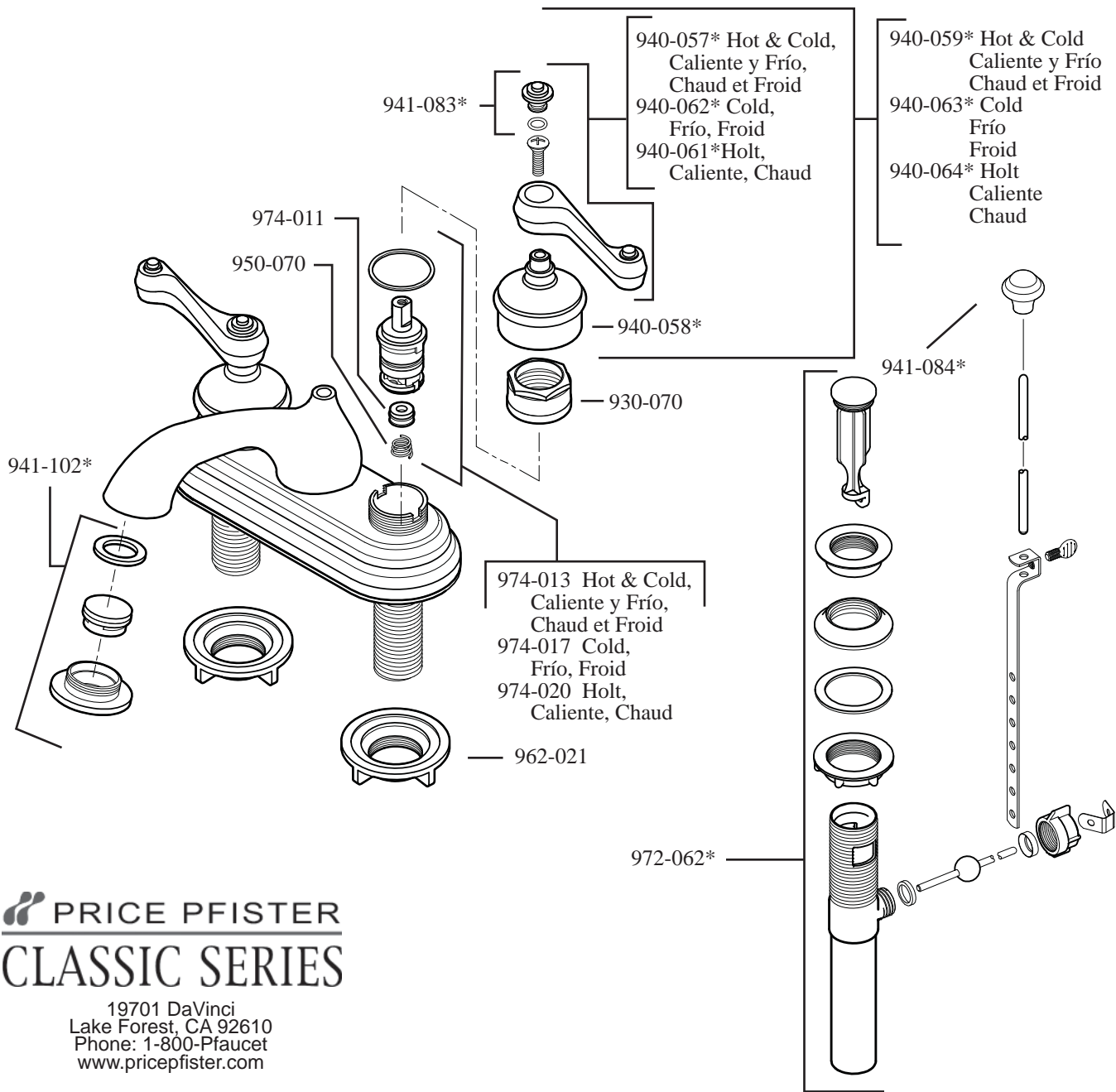

**PRICE PFISTER**  
**CLASSIC SERIES**

19701 DaVinci  
Lake Forest, CA 92610  
Phone: 1-800-Pfaucet  
www.pricepfister.com

	English	Español	Français
*	Letter Designates Finish	La Letra Indica el Terminado	La Lettre Designe La Fini
A	Polished Chrome	Cromo Pulido	Chrome Poli
K	Brushed Nickel	Niquel Cepillado	Nickel Brossé

**Price Pfister Consumer Care Guide.**  
To keep your new faucet looking beautiful, please follow these simple care instructions:  
DO:

1. Simply rinse the faucet with clear water
2. Dry the faucet with a clean soft cotton cloth.

DO NOT:  
Use any abrasive cleansers, cloths, or paper towels.  
Use any cleaning agents containing acids, polish abrasives, or harsh cleaner or soaps.

Regular and routine cleaning will reduce the need for heavy cleaning and polishing. If heavy cleaning is required, the following procedure is recommended:

1. Remove as much surface dirt and film as possible using clear water and a soft cotton cloth (as described above).
2. Use any of the following to remove tough surface film and buildup:
  - Mild liquid detergents.
  - Clear liquid glass cleaners.
  - Non-acidic, non-abrasive gentle liquid or fully dissolved powdered cleansers mixed according to manufacture's
  - Non-abrasive liquid polishes
3. Once clean, rinse faucet again with clear water to thoroughly remove cleanser and blot dry with a soft cotton cloth.

If you have any doubts or questions concerning care and maintenance of your faucet, please contact your local authorized Price Pfister dealer.

**Instructions d'entretien Price Pfister pour le consommateur.**

Pour que votre nouveau robinet reste comme neuf, merci de suivre ces simples directives d'entretien:

- À FAIRE :
1. Rincer le robinet à l'eau propre
  2. Sécher le robinet avec un tissu de coton doux propre.
- À NE PAS FAIRE :
- Utiliser des détergents, tissus ou des papiers abrasifs.
  - Utiliser des nettoyeurs contenant des acides, des pâtes à polir, des nettoyeurs ou des savons abrasifs.

Un nettoyage régulier réduira le besoin de gros nettoyage. Si un gros nettoyage est exigé, la procédure suivante est recommandée:

1. Enlever autant de saleté et de pellicule que possible en utilisant de l'eau propre et un tissu de coton doux (comme décrit cidessus.)
2. Pour des pellicules et accumulations difficiles à faire partir, utiliser à votre choix :
  - Des détergents liquides doux.
  - Des nettoyeurs-verres liquides sans teintés.
  - Des détergents liquides doux non-acides, non-abrasifs ou des détergents en poudre complètement dissoute mélangée d'après les charges de fabrication.
  - Des cirages liquides non-abrasifs.
3. Une fois nettoyé, rincer une fois de plus le robinet avec de l'eau propre pour enlever tout détergent puis éponger à sec avec un tissu de coton doux.

Si vous avez des hésitations ou des questions à propos du soin et de l'entretien de votre robinet, merci de contacter votre revendeur Price Pfister agréé.

**Guía de Price Pfister para el Cuidado por el Consumidor.**

Para que su grifo nuevo luzca siempre bello, por favor siga estas sencillas instrucciones de cuidado:

- SÍ:
1. Simplemente enjuague el grifo con agua limpia.
  2. Seque el grifo con un paño de algodón suave y limpio.
- NO:
- Use limpiadores, paños o toallas de papel abrasivos.
  - Use agentes limpiadores que contengan ácidos, abrasivos para pulir, ni limpiadores o jabones ásperos.

La limpieza regular y rutinaria reduce la necesidad de efectuar limpiezas profundas o pulimentos. Si es necesario efectuar una limpieza profunda, se recomienda hacer lo siguiente::

1. Desaloje la mayor cantidad posible de suciedad superficial usando agua limpia y un paño suave de algodón (como se explicó anteriormente).
2. Para desalojar las películas superficiales duras y la acumulación, use cualquiera de los siguientes productos:
  - Limpiadores líquidos y claros para vidrio.
  - Limpiadores suaves sin ácidos ni abrasivos, líquidos o de polvo totalmente disueltos y mezclados de acuerdo a las especificaciones del fabricante.
  - Pulidores líquidos no abrasivos.
3. Una vez esté limpio el grifo, enjuéguelo nuevamente con agua limpia para sacar completamente los limpiadores y séquelo por absorción con un paño suave de algodón.

Si tiene cualquier duda o pregunta relacionada con el cuidado y mantenimiento de su grifo, por favor póngase en contacto con su proveedor local autorizado de Price Pfister.