

FORTIS

PURO DESIGN ITALIANO

Fortis 877 55 FORTIS - (36784) Da Vinci Lake Forest, CA 92610

www.fortisfaucet.com
support@fortisfaucet.com

for technical support call
1-877-280-5940

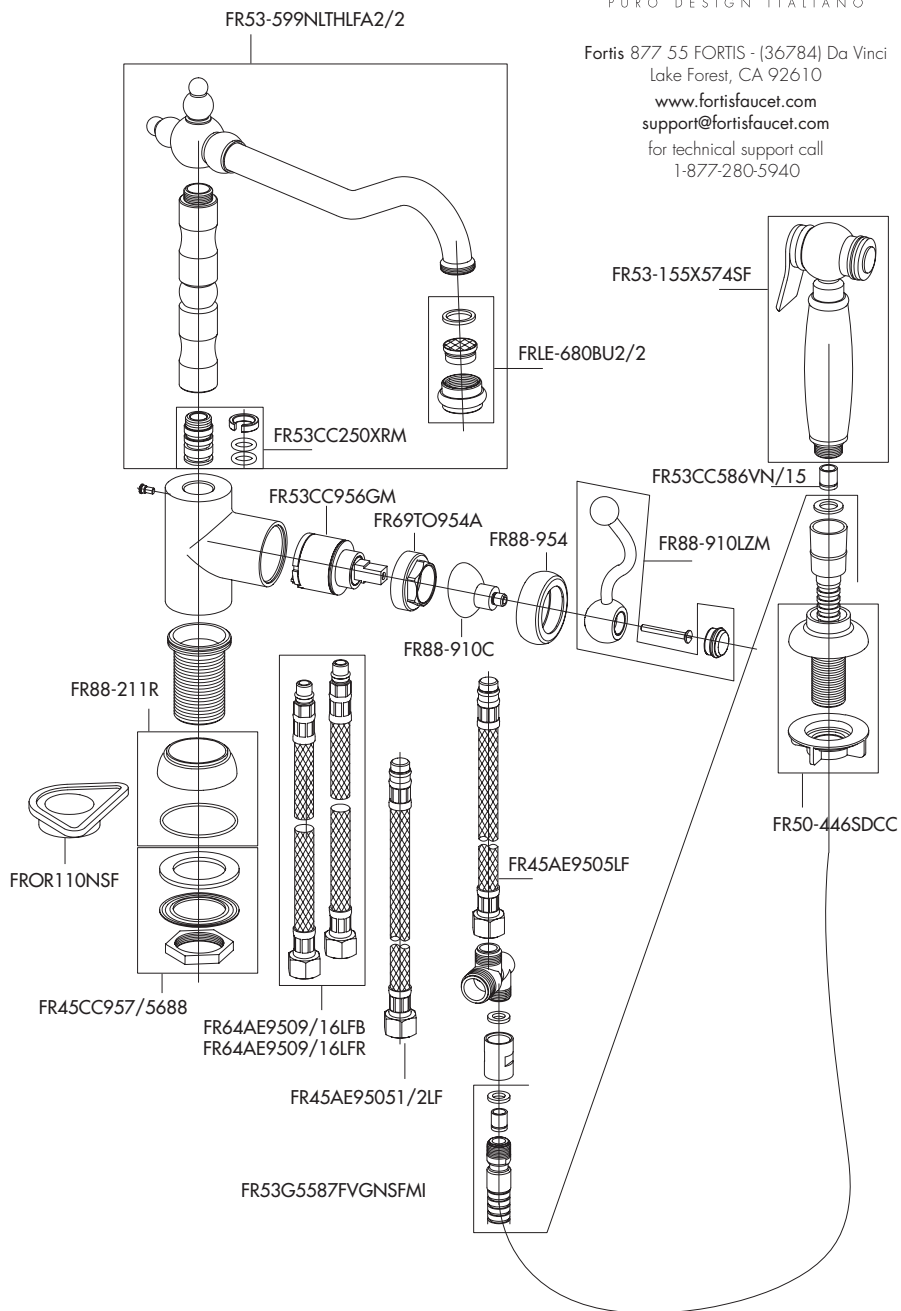

English

FORTIS

PURO DESIGN ITALIANO

LIMITED LIFETIME WARRANTY FOR RESIDENTIAL PRODUCTS

FORTIS provides the following warranties for its products to the original purchaser in a residential application.

MECHANICAL WARRANTY: FORTIS provides a Limited Lifetime Warranty to all mechanical parts to be free from all manufacturing defects in materials and workmanship under normal use for as long as the original purchaser owns their home.

FINISH WARRANTY: FORTIS provides a Limited Lifetime Warranty on all Fortis products to the original purchaser against manufacturing defects in materials and workmanship.

In the event of any defect in the product breaches the foregoing warranties, FORTIS, at its option, will replace any part or finish that proves to be defective in material and/or workmanship, under normal installation, use and service. Repair or replacement of the product is the exclusive remedy.

For any remedy under this warranty, FORTIS, is to be notified describing the problem. In order to notify FORTIS and receive assistance or service under this warranty, the original purchaser may:

- Contact by Phone:** For a consumer service representative, call 1-877-280-5940
- Contact by Mail:** Write consumer service department to the below address:
FORTIS, Inc.,
Customer Service Department
1571 North Main Road
Newfield, NJ 08344
(877) 280-5940
- Contact by Email:** Email Fortis customer service: customerservice@fortisfaucet.com
- Contact your Distributor:** Notify the location or distributor from which the product was purchased.

Upon contacting FORTIS, you will need to provide:

- FORTIS product model number
- A description of the problem
- Your contact information (Name, Address, Phone Number)
- Approximate Date of Purchase

In addition to the information above, to obtain a warranty repair or replacement, you will need to provide:

- The faulty part or product (carefully packed)
- Proof-of-purchase (original sales receipt) from the original consumer purchaser

FORTIS, Inc.,
Customer Service Department
1571 North Main Road
Newfield, NJ 08344
(877) 280-5940

Please allow 7 to 14 business days warranty processing.

EXCLUSIONS: This warranty does NOT cover and FORTIS will NOT pay for:

- Conditions, malfunctions or damage not resulting from defects in material or workmanship
- Conditions, malfunctions or damage resulting from any of the following:
 - Normal wear and tear, improper installation, improper maintenance, misuse, abuse, negligence, accident or alteration
 - The use of abrasive or caustic cleaning agents or "no-rinse" cleaning products, or the use of the product in any manner contrary to the product instructions
 - Conditions in the home such as excessive water pressure or corrosion
- Labor and other expenses related to disconnection, deinstallation, or return of the product for warranty service (including but not limited to proper packaging and shipping costs) or for installation or reinstallation of the product
- Accessories, connected to materials and products, or related products not manufactured by FORTIS.
- Any FORTIS product sold for display purposes.

WARRANTY FOR COMMERCIAL APPLICATIONS:

If the FORTIS product is installed in a commercial application, the above mechanical warranty shall be limited for a period of (10) years and the above finish warranty shall be limited for a period of (5) years from the date of the purchase of the product.

Repair or replacement parts are warranted only for the period remaining under the initial warranty. The same exclusions apply as above residential application policy.

AC88CC574/572ISTUF

Español

FORTIS

PURO DESIGN ITALIANO

GARANTÍA LIMITADA DE POR VIDA PARA PRODUCTOS DE USO RESIDENCIAL

FORTIS ofrece al comprador original las siguientes garantías para sus productos utilizados para instalaciones residenciales.

GARANTÍA PARTES MECÁNICAS: FORTIS ofrece para todos los componentes mecánicos una Garantía Limitada de por vida que cubre los defectos de fabricación en los materiales y la elaboración, en condiciones de uso normales, hasta que el comprador original sea propietario del inmueble donde se instala el producto.

GARANTÍA ACABADOS: FORTIS ofrece al comprador original para todos los productos FORTIS una Garantía Limitada de por vida que cubre los defectos de fabricación en los materiales y la elaboración. En caso de que un producto no fuera conforme a los parámetros de las mencionadas garantías debido a algún defecto, FORTIS, a su exclusiva discreción, sustituirá el componente o el acabado defectuoso en el material y/o la elaboración en normales condiciones de instalación, uso y mantenimiento. La única solución admitida será la reparación o la sustitución del producto.

Para hacer valer cualquier tipo de cobertura prevista por la garantía el usuario deberá enviar la solicitud a FORTIS junto con una descripción completa del problema. Para notificar a FORTIS y recibir asistencia o un servicio en conformidad a la presente garantía, el comprador original podrá:

- Llamar por teléfono:** para ponerse en contacto con un representante del servicio de atención al cliente al número 1-877-280-5940
- Por correo:** Escribir a la oficina del servicio de atención al cliente a la siguiente dirección:
FORTIS, Inc.,
Customer Service Department
1571 North Main Road
Newfield, NJ 08344
(877) 280-5940

3. Por email: Email del servicio de atención al cliente FORTIS:

customerservice@fortisfaucet.com

4. Contactar a nuestro distribuidor: Comunicar el lugar o el distribuidor donde ha sido comprado el producto.

Después de haberse puesto en contacto con FORTIS, deberán indicar:

- El número del modelo del producto FORTIS
- Una descripción del problema
- Las informaciones para contactarlos (nombre, dirección, número de teléfono)
- Fecha de compra aproximada

Para poder recibir asistencia para la reparación o sustitución en garantía, además de las informaciones anteriormente mencionadas, deberán enviar lo siguientes:

- El componente o producto defectuoso (cuidadosamente embalado)
- El comprobante de compra (recibo de compra original) que el comprador original del producto posee.

FORTIS, Inc.,
Customer Service Department
1571 North Main Road
Newfield, NJ 08344
(877) 280-5940

Para la elaboración de la solicitud de aplicación de la garantía serán necesarios de 7 a 14 días laborales.

EXCEPCIONES: La presente garantía NO cubre y FORTIS NO pagará por:

- Las condiciones, los malfuncionamientos o los daños que no sean debidos a defectos de material o elaboración
- Las condiciones, los malfuncionamientos o los daños debidos a uno de los siguientes casos:
 - Normal desgaste, instalación incorrecta, mantenimiento incorrecto, uso impropio, abuso, negligencia, accidente o alteración
 - Uso de agentes abrasivos o productos de limpieza corrosivos o que no necesitan enjuague, o uso impropio del producto contrario a las indicaciones
 - Condiciones del inmueble producidas por excesiva presión del agua o corrosión
- Mano de obra y otros gastos relativos a la desconexión, desmontaje o restitución del producto por servicios de garantía (incluido el embalaje adecuado y los costos de expedición) o por la instalación o el desmontaje del producto.
- Accesorios, relacionados con los materiales y productos, o relativos a productos no fabricados por FORTIS.
- Los productos FORTIS vendidos exclusivamente con fines de exposición.

GARANTÍA PARA USOS COMERCIALES:

En caso de que el producto FORTIS sea instalado en una unidad comercial, la garantía para las partes mecánicas anteriormente indicada será limitada a un período de (10) años y la garantía para los acabados será limitada a un período de (5) años desde la fecha de compra del producto.

Las reparaciones y las piezas de repuesto están cubiertas por la garantía sólo por el período restante de la garantía original. La misma excepción es válida, como se indica anteriormente, para las normas aplicables al uso en unidades residenciales.

FORTIS

PURO DESIGN ITALIANO

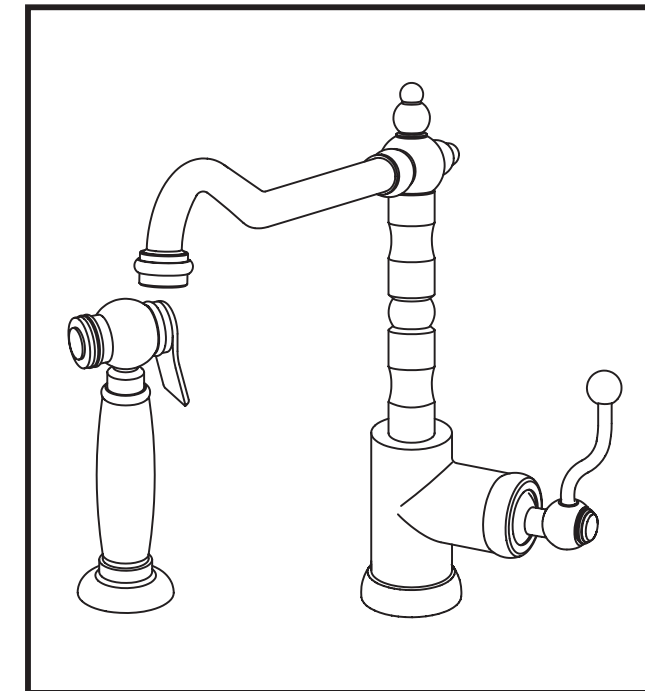

8 8 2 1 7 0 0

Traditional Single Control with Side Spray
Monomando tradicional con ducha separada

English

Español

For information such as installation or care and warranty for this product, please contact your local Fortis distributor.

www.fortisfaucet.com

Para informacion sobre la instalación, o cuidar el producto y garantia, por favor llama a su distribuidor local de Fortis.

www.fortisfaucet.com

04-21-2011

Copyright © 2011, Fortis

8821700

FORTIS

VPC2104111037

INSTALLATION INSTRUCTIONS

Water Supply	Recommended	Maximum	Minimum
Hot Water Temperature	65 C° (~150F)	80 C° (~175F)	15 C° (~60F)
Working Pressure	3 BAR (~45PSI)	5 BAR (~75PSI)	0.5 BAR (~7PSI)

In case of pressures over 5 BAR (~75 PSI), we recommend to use a pressure reducer.
Before proceeding with the assembly, purge the hot and cold water pipes so as to avoid the accumulation of dirt and impurities that could affect the function of the faucet.

FIG. 01 - FAUCET INSTALLATION

Place the base washer (1.B) on the body (1.A) making sure the O-ring (1.C) is correctly fitted.
Install the faucet (1.A) in the hole of the ceramic surface, fit the gasket (1.D) and the flange (1.E) on the threaded stem and lock the faucet with the counter-nut (1.F). To increase the stability of the faucet, place the flange (1.H) between the gasket (1.D) and the ceramic surface.
Connect the water supply pipes (1.G): the left to the hot water supply and the right to the cold water supply.

FIG.02 - SHOWER CONNECTION

Connect the G3/8" outlet flexible pipe (2.B) to the valve (2.C); connect the valve to the G1/2" inlet flexible pipe (2.A) and fit the M15X1 joint (2.E) to the bottom of the valve (2.C) placing the gasket (2.D) in between.
Install the shower support (2.M) in the hole of the ceramic surface and fasten it using the counter-nut (2.N). Screw the shower flexible hose (2.G) on the shower (2.H) inserting the gasket (2.I) and making sure the check valve (2.I) is correctly fitted. Then install the shower flexible hose (2.G) in the support hole (2.M) and connect it to the M15X1 joint (2.E), fitting the gasket (2.D) and making sure the limiter valve (2.F) is correctly fitted.
Turn on the water and check the correct operation of the mixer as well as sealing of all parts.

FIG.03

We recommend to periodically clean the aerator so as to prevent the accumulation in time of debris and limestone which may gradually reduce the flow. Loosen the aerator (3.C) and clean the filter (3.B) from the impurities as described above. Reassemble in reverse order making sure to correctly position the gasket (3.A)

FIG. 04

Remove the cap (4.A), the screw (4.B) and pull out the lever (4.C); unscrew the protection (4.D) and remove the handle (4.E), loosen the locking screw (4.F) and pull out the cartridge (4.G). Reassemble the cartridge in reverse order making sure the support sealing surfaces of the gaskets are clean. Tighten the lock nut (4.F) so as to ensure proper sealing and a smooth activation of the handle.

FIG. 05

By lifting the Lever Handle (5A) up, the valve will be activated water to flow.
Colocar el grifo (1.A) en el orificio del lavadero; introducir el perno roscado en la junta perfilada (1.D) y la brida (1.E) y fijar el grifo mediante la contratuerca (1.F). Si fuera necesario aumentar la estabilidad del grifo, utilizar la brida (1.H) entre la junta perfilada (1.D) y el lavadero.
En fin, conectar los tubos de alimentación (1.G): el izquierdo al suministro del agua caliente y el tubo de alimentación derecho al suministro del agua fría.

MAINTENANCE OF THE SURFACES

Before cleaning, make sure the faucet is cold (heat wears the surface of the faucet down). Do not use products containing acids or corrosive substances. Wipe the faucet daily with a soft cloth. Do not use steel wool or metal pads, abrasive sponges or similar products. Right after cleaning rinse off the detergent residues with cold water. Damages to the faucets caused by incorrect treatment are not covered by the warranty.

INSTRUCCIONES DE INSTALACIÓN

Alimentación	Recomendada	Máxima	Mínima
Temperatura agua caliente	65 C° (~150F)	80 C° (~175F)	15 C° (~60F)
Presión de funcionamiento	3 BARES (~45PSI)	5 BARES (~75PSI)	0.5 BARES (~7PSI)

En caso de presiones de funcionamiento superiores a 5 BARES (~75 PSI), se aconseja el uso de un reductor de presión.
Antes de efectuar el montaje, se aconseja purgar las tuberías del agua caliente y fría para evitar que suciedad y pequeñas impurezas afecten el funcionamiento del grifo.

FIG. 01 - INSTALACIÓN GRIFO

Posicionar la arandela de base (1.B) en el cuerpo (1.A) prestando atención a que el oring (1.C) esté colocado en la posición correcta.
Colocar el grifo (1.A) en el orificio del lavadero; introducir el perno roscado en la junta perfilada (1.D) y la brida (1.E) y fijar el grifo mediante la contratuerca (1.F). Si fuera necesario aumentar la estabilidad del grifo, utilizar la brida (1.H) entre la junta perfilada (1.D) y el lavadero.
En fin, conectar los tubos de alimentación (1.G): el izquierdo al suministro del agua caliente y el tubo de alimentación derecho al suministro del agua fría.

FIG.02 - CONEXIÓN DUCHA

Conectar el flexible de salida de G3/8" (2.B) a la válvula (2.C); atornillar a ésta el flexible G1/2" (2.A) de entrada a la boca del grifo y en la parte inferior de la válvula (2.C) el racor de M15X1 (2.E) interponiendo la junta (2.D).
Introducir en el orificio del sanitario el soporte de la ducha (2.M) y fijarlo mediante la contratuerca (2.N). Atornillar el flexible de la ducha (2.G) a la ducha (2.H) introduciendo la junta (2.I) y prestando atención a que la válvula antirretroceso (2.I) esté en la posición correcta. Luego introducir el flexible de la ducha (2.G) en el orificio del soporte (2.M) y conectarlo al racor M15X1 (2.E), colocando la junta (2.D) y comprobando la correcta posición de la válvula limitadora (2.F).
Abrir el agua y comprobar el correcto funcionamiento del mezclador, así como la perfecta estanqueidad de todas sus partes.

FIG.03

Es oportuno limpiar periódicamente el aireador para evitar la acumulación de residuos y cal que con el tiempo causa una gradual disminución del caudal. Para desmontar el aireador destornillar este último (3.C) y eliminar las impurezas del filtro (3.B) como se

indica anteriormente; montar nuevamente realizando las operaciones en sentido inverso y prestando atención a posicionar correctamente la junta (3.A).

FIG. 04

Destornillar la placa (4.A), el tornillo (4.B) y retirar la palanca (4.C); destornillar el capuchón (4.D) y extraer la maneta (4.E), destornillar la abrazadera de sujeción (4.F) y extraer el cartucho (4.G). Procediendo en sentido inverso montar nuevamente el cartucho, prestando especial atención a la limpieza de las superficies con las que entran en contacto las juntas de estanqueidad y, al mismo tiempo, permitir un movimiento suave de la maneta.

FIG. 05

Levantar la palanca (5A) para activar la válvula que permite el flujo del agua. Continuar levantando la palanca (5A) para aumentar el caudal. Girar la palanca en sentido antihorario para activar sólo el flujo de agua fría. Girar la palanca en sentido horario para activar sólo el flujo de agua caliente.

Después de haber movido la maneta, actuando sobre el botón (5.B) de la ducha el flujo será desviado hacia la ducha misma; soltando el botón el flujo volverá a salir de la boca de erogación.

MANTENIMIENTO DE LAS SUPERFICIES

Durante la limpieza la superficie del grifo debe estar fría (el calor acelera el desgaste de la superficie misma). Asegurarse de que los productos para la limpieza no contengan ácidos o sustancias corrosivas. El grifo debe ser secado diariamente con un paño suave. Evitar absolutamente esponjas de acero, esponjas abrasivas u otros productos similares. Inmediatamente después de la limpieza, enjuagar bien los residuos de detergente con agua fría. Los daños a los grifos debidos a un tratamiento no adecuado no están cubiertos por la garantía.

